



А ЧТО У НАС В СЕЛЕ?

Аграрный совет обсудил проблемы развития сельскохозяйственных предприятий и фермерских хозяйств Тихвинского района и подвел предварительные итоги работы отрасли в 2018 году.

3-я стр.

Еженедельная газета
Тихвинского района
Ленинградской области

№46 (15163)

16+ 21 ноября 2018 года

ТРУДОВАЯ СЛОВА

Издается с августа 1930 года

Цена свободная



В эфир выходит «Град Петров»

Радио Санкт-Петербургской митрополии «Град Петров» открывает свое круглосуточное вещание в Тихвине. Слушать передачи можно на частоте 101,3 МГц. Соглашение о сотрудничестве подписали главный редактор радио «Град Петров» протоиерей Санкт-Петербургской митрополии Александр Степанов и епископ Тихвинский и Лодейнопольский Мстислав. Процедура подписания документа происходила в духовно-просветительском центре «Воскресение» Тихвинской епархии. На ней присутствовали заместитель главы администрации Тихвинского района Ирина Гребешкова, директор центра Елена Акимова и другие официальные лица.

→5-я стр.



ДОСТАВКА*
ЗА 1 ДЕНЬ



кредит наличными

КРЕДИТ ГОДА

до 1 000 000 руб

г. Тихвин, 3 мкр-н, д. 1

Кредит «Большой сезон». Сумма – 80 000-1 000 000 руб. Срок – 13-36 мес. Ставка – 11,5% в год. Полная стоимость кредита: 11,492-11,576%. Требования к Заявителю: возраст 21-76 лет, ежемесячный доход в течение 3-х мес., стаж не менее 3-х мес. на текущем месте (для лиц до 26 лет – не менее 12 мес.), паспорт РФ, справка 2-НДФЛ. Условия действительны на 17.10.2018. *Бесплатная доставка карты курьером. ПАО КБ «Восточный»

8-800-100-7-100
www.vostbank.ru

ВОСТОЧНЫЙ БАНК

Всегда хорошие новости

Генеральная лицензия ЦБ РФ №1460 от 24.10.2014 г.

СОБЫТИЯ
ФАКТЫ
КОММЕНТАРИИ

7 ДНЕЙ

■ Автомобили, которые часто попадают в аварии или имеют большой пробег, будут проходить техосмотр чаще, чем другие. У каждой машины появится своя история, от качества которой будет зависеть еще и стоимость прохождения технического обслуживания (ТО). Как нововведение начнет работать? Кто будет эту историю собирать и, главное, – как оценивать? Проект пока в разработке и внедрить его можно будет после того, как автовладелец перейдет с бумажных ПТС на электронные паспорта. Произойдет это через год – с ноября 2019 года все транспортные средства в России будут получать только электронные ПТС.



Сказано

В свое время казалось, что проблемы в сельском хозяйстве будут существовать чуть ли не вечно. Мы знаем, как говорили и как обижались на это наши сельхозпроизводители, когда говорили о сельском хозяйстве как о некоей черной дыре, куда сколько денег ни давай, все равно результата никакого нет. Но, оказывается, совсем можно все по-другому выстроить. Мы нашли выверенные решения, приняли госпрограмму, создали гибкую систему поддержки сельхозпроизводителей, и сегодня АПК – это успешная отрасль, которая кормит страну и завоевывает международные рынки.

Владимир ПУТИН,
Президент Российской Федерации.

→ 3-я стр.

ПАМЯТЬ

«Чтоб жизнь не умирала никогда»

22 ноября – День открытия ледовой Дороги жизни.

Семьдесят семь лет назад, 22 ноября 1941 года, по льду Ладожского озера в блокадный Ленинград проехали первые грузовики с продовольствием. Название «Дорога жизни», которое дали ленинградцы ладожской ледовой трассе – не поэтический образ. Это был единственный путь, позволивший осажденному немецко-фашистскими войсками городу выжить и даже помогать фронту.

Дорога начала действовать в те дни, когда нормы продовольствия в Ленинграде были снижены до критических 250 граммов хлеба в сутки для рабочих и 125 граммов – для всех остальных жителей. Люди начали умирать от голода тысячами. Но даже для сохранения этих норм требовалось еже-дневно не менее тысячи тонн продовольствия.

В этот день мы вспоминаем не

только водителей, которые зачастую ценой собственной жизни доставляли голодающему городу продукты, вывозили обессиленных ленинградцев на Большую землю, но и тех, кто обслуживал Дорогу жизни. Для поддержания работоспособности ледового покрытия были задействованы сотни тысяч людей. Они жили на льду, заливая возникающие трещины, строя деревянные настилы. Подвиг этих людей, как и самих водителей бесценен.

Ценой жизни многих из них была снята блокада. Ладожское озеро стало тем выходом, который позволил разорвать кольцо смерти для многих мирных жителей. И, несомненно, что стихи поэта Бронислава Кежуна всегда будут стучаться в наши сердца:

«Потомок, знай! В суровые года

Верны народу, долгу и Отчизне. Через торосы ладожского льда Отсюда мы вели Дорогу жизни, Чтоб жизнь не умирала

никог-

да».

Сегодня мы поздравляем блокадников, для которых ледовая дорога стала ниточкой жизни, мы вспоминаем тех, кто давал жизнь этой легендарной трассе. Пусть мирное небо будет всегда над вашей головой, пусть любовь и забота близких согревают вас, а память о тех великих днях, о людях, спасших город на Неве, всегда живет в сердцах благодарных потомков!

Сергей БЕБЕНИН,
председатель
Законодательного собрания
Ленинградской области

ГЕОГРАФИЧЕСКИЙ ДИКТАНТ-2018



Познавай Россию и мир

Библиотека-социокультурный центр «Тэффи» вновь стала региональной площадкой для проведения масштабной просветительской акции. На этот раз ее участникам предстояло экзаменоваться в «Географическом диктанте-2018». Инициатором акции является президент Российской Федерации Владимир Путин, а ее организатором четвертый год подряд выступает Русское географическое общество.

В каком российском озере не водится нерпа? Какая страна в 1974 году ввела в эксплуатацию построенную с участием Советского Союза свою первую атомную электростанцию «Козлодуй»? В каком российском городе в числе станций метрополитена есть «Чкаловская», «Автозаводская», «Стрелка» и «Буревестник»? Участникам акции за 45 минут предлагалось ответить на 30 вопросов различной степени сложности, разделенных на две равные. Кто как справился, можно узнать на сайте <https://dictant.rgo.ru/>, где опубликованы

правильные ответы, а индивидуальные результаты будут уже доступны 30 ноября.

Диктант проводят с целью популяризации географических знаний и повышения интереса к географии России среди населения. В его написании приняло участие тридцать человек – учащиеся школ города, преподаватели и гости.

Валентина БОЙКО,
специалист по связям
с общественностью
Библиотеки-социокультурного
центра «Тэффи».

Наравне со взрослыми

Я родилась и выросла в деревне Бирючово рядом с п.Пашозеро. Великая Отечественная война до наших мест не дошла, но она коснулась каждой семьи. Мне тогда было одиннадцать лет. Отец и брат Алексей сразу ушли на фронт. Оба не вернулись. Отец погиб в Карелии. А брат – под Ленинградом на высоте 132,9. Я навсегда запомнила эту цифру из похоронок. Какое было матери пережить эти известия.

Мы в годы войны наравне со взрослыми работали в колхозе, выращивали лен, картофель. Рядом

с мальчишками и девчонками работали учителя.

Несладко пришлось и после войны. Ведь мужчин в семье не стало. Мать стояла за плугом, я водила лошадь. Как-то раз лошадь так рванулась, что повредила мне плечо. Пришлось делать операцию, удалять ключицу. Девять месяцев лежала в больнице.

Так трудно и тяжело жила не только наша семья. Сейчас я живу у сына в Тихвине, каждый день с соседками, такими же старушками, выходим на прогулку. Приятно, что

в городе много сделано по благоустройству. Душа радуется. Для ребятешек такие игровые и спортивные площадки построены!

А самыми главными праздниками по-прежнему считаем день освобождения Тихвина от немецко-фашистских захватчиков и День Победы. Всегда в эти дни ходим в сквер рядом с площадью Свободы, где захоронены защитники города.

Анна СКОБЕЛЕВА,
ветеран труда,
труженица тыла

РЕГИОН

Переселение продолжат

В Ленинградской области стартует новая программа переселения граждан из аварийного жилья.

Новая программа продлится шесть лет – с 2019 до 2024 года, в Ленинградской области за это время предполагается расселить 11 тысяч человек, которые проживают на 195 тыс кв. м аварийного жилья. На эти цели предусмотрено финансирование свыше 11 млрд рублей, из которых 7,5 выделяет из федерального бюджета, 3,7 – из областного. Расселение будет осуществлено в купленные новые квартиры или построенные новые дома. Всего предполагается построить до 47 домов. Первый из них будет введен в 2020 году.

lenoblpress@lenreg.ru
www.lenobl.ru



Сохраняя историю

Оргкомитет по подготовке к 100-летию ВЛКСМ подвел итоги празднования юбилея в Тихвинском районе. На встрече в районном совете ветеранов лидер ветеранов тихвинского комсомола Евгений Андреев рассказал о том, как была создана организация, что сделано за эти три года. Он вручил почетные грамоты активистам, которые были комсомольскими вожакими в советское время и сегодня остаются в боевом строю, являются инициаторами славных и полезных дел. К сожалению, из-за занятости не все смогли прийти на эту встречу.

Не остался без награды и сам Евгений Андреев. Диплом Законодательного собрания Ленинградской области ему вручили депутаты Надежда Белова и Александр Петров, которые тоже отдали комсомольской работе лучшие годы жизни.

Среди активных участников подготовки и проведения мероприятий, посвященных 100-ле-

тию ВЛКСМ, – Тихвинское отделение партии «Единая Россия», комитет по культуре, спорту и молодежной политике, комитет по образованию администрации Тихвинского района, коллективы районного Дома культуры и Дворца культуры имени Н. А. Римского-Корсакова, ООО «Фабрика рекламы», редакции газет «Трудовая слава» и «Дивья», Школа кино и телевидения «Лантан», военно-патриотический клуб «Десант».

Празднованием юбилея организация, входящая в правах «первички» в состав районной организации ветеранов войны и труда, не заканчивает свою деятельность. Будут продолжены начатые проекты, запланированы новые. А созданные во время подготовки к юбилею компакт-диски с материалами об истории тихвинского комсомола переданы во все библиотеки и школы Тихвинского района.

На снимке: с наградой – главный редактор газеты «Дивья» Елена Григорьева.

100 лет – ВЛКСМ



В стране. Области. Районе

С 1 января 2019 года женщины 55 лет и мужчины 60 лет получают льготы по имущественным налогам. Раньше на них имели право только пенсионеры, сообщает «Российская газета».

Такие поправки в Налоговый кодекс РФ подписал президент Владимир Путин. Они связаны с поэтапным повышением пенсионного возраста, которое стартует в России в следующем году. Оно будет для всех одинаковым – на пять лет для мужчин и для женщин. В 2028 году, когда закончится переходный период, мужчины будут выходить на пенсию в 65 лет, а женщины – в 60, но, достигая 55 и 60 лет (пока еще действующий возраст выхода на пенсию), граждане смогут пользоваться федеральными льготами по земельному налогу и налогу на имущество физических лиц, то есть еще до

Дом без налога

выхода на пенсию они получают привилегии, которые есть у пенсионеров. О каких льготах идет речь?

Во-первых, граждан предпенсионного возраста освобождают от уплаты налога на имущество за один объект недвижимости определенного вида при условии, что его не используют в предпринимательской деятельности. Таким объектом может быть жилой дом или его часть, квартира или комната, гараж или машиноместо, хозяйственная постройка площадью не более 50 квадратных метров. Из каждой категории можно выбрать по одному объекту и не платить налог за него.

Во-вторых, на них теперь распространен

так называемый налоговый вычет на 6 соток. При расчете земельного налога граждане предпенсионного возраста будут иметь право уменьшить сумму налога на величину кадастровой стоимости 600 квадратных метров по одному земельному участку независимо от категории земли. Если участок – шесть соток и меньше, платить налог вообще не придется. Если он больше, налог рассчитают за оставшуюся площадь.

Человек, имеющий два или больше участков, может выбрать тот, в отношении которого будет действовать вычет, и направить уведомление об этом в любую инспекцию. По умолчанию вычет будет применен автоматически для одного участка с наибольшей

суммой налога.

Муниципалитетам закон разрешает расширять эти льготы своими нормативными актами. Например, налоговый вычет может быть предоставлен на 700 квадратных метров от площади земельного участка или льгота по налогу на имущество физлиц может быть распространена на все квартиры пенсионеров.

Чтобы воспользоваться налоговой льготой, пенсионер должен подать в Федеральную налоговую службу заявление. Если человек ранее обращался в инспекцию с таким заявлением и в нем не было указано, что льгота имеет ограниченный срок, то повторно подавать заявление не требуется.

За счет сохранения льгот граждане предпенсионного возраста могут экономить около 1,9 тысячи рублей в год.

Положение дел в сельскохозяйственной отрасли обсуждали на очередном заседании районного аграрного совета. В его работе участвовали специалисты администрации Тихвинского района и главы администраций сельских поселений, руководители сельхозпредприятий, владельцы фермерских хозяйств, предприниматели, выбравшие аграрную отрасль для своих инвестиций.



Аграриям нужна поддержка

Одной из самых важных тем повестки дня была ситуация в ЗАО «СП «Андреевское». Напомним, что еще в начале этого года работа сельхозпредприятия не вызвала опасения. Здесь было самое многочисленное дойное стадо, предприятие активно пользовалось мерами государственной поддержки. Но весной сменился собственник. От глав Мелегежского и Шугозерского сельских поселений, на территориях которых действуют фермы предприятия «Андреевское», стали поступать тревожные сообщения. Не начаты своевременно весенние посевные работы, из гаражей «Андреевского» вывозят технику, представители нового собственника намерены ликвидировать дойное стадо.

Тревожную тенденцию с положением дел в «Андреевском» обсуждали на аграрном совете в мае 2018 года. Власти забили тревогу

– Мы не могли допустить социальной катастрофы в районе, наша задача была сохранить предприятие, рабочие места. Без работы в общей сложности могли остаться около 200 человек. А в селе, особенно в отдаленном от города Шугозере, трудоустроиться сложно. Требовалось в сжатые сроки найти инвестора, заинтересованного в приобретении «Андреевского», – рассказал глава Тихвинского района Александр Лазаревич. – Мы сделали все от нас зависящее.

Тихвинский городской прокурор Михаил Волницкий взял под личный контроль вопрос о соблюдении законных прав работников предприятия.

К решению проблемы немедленно подключилось правительство Ленинградской области и лично заместитель председателя правительства,

председатель комитета по агропромышленному и рыбохозяйственному комплексу Олег Малащенко. Удалось найти предпринимателя из Луги, который взялся не только сохранить предприятие, но и развивать его. И хотя Виталий Лукашов специализировался до сих пор на производстве садово-огороднической продукции, но и за животноводство взялся с интересом и энтузиазмом. Ведь ему есть на кого положиться – это почти 200 работников «Андреевского», которые не лишились своих мест и сегодня своевременно получают зарплату. ЗАО «СП «Андреевское» удалось сохранить.

Как пояснил заместитель главы администрации Тихвинского района по экономике и инвестициям Антон Пчелин, у нового собственника есть планы по развитию предприятия, строительству новых скотных дворов. Уже сейчас по областной программе идет закупка в лизинг новой техники. Работникам вовремя выплачивают зарплату. Сохранено поголовье скота. Но, конечно, не все так радужно. 200 гектаров угодий оказались не вспаханы, не засеяны. Прежний владелец предприятия не занимался заготовкой кормов на зиму, поэтому и силос, и сено придется закупать. Но в будущем году положение должно стабилизироваться.

На аграрном совете были также подведены промежуточные итоги 2018 года по развитию сельскохозяйственной отрасли района в целом. На территории Тихвинского района сегодня действуют пять сельхозпредприятий, два перерабатывающих предприятия, 14 крестьянских фермерских хозяйств, три рыбохозяйственных и 5700 личных подсобных.

Что касается животноводства, то пока сохраняется тенденция к уменьшению поголовья крупного рогатого скота. Меньше прошлогодних показателей сейчас и цифры по надоям молока. «Плюсует» только сельхозартель «Капшинская». Но есть позитивные факты в деятельности других предприятий. В племенном заводе АО «Культура-Агро» планируют запустить цех по производству мясных полуфабрикатов, а год назад на предприятии в Цвылеве ввели в строй цех, где пастеризуют и разливают в бутылки молоко, изготавливают творог. А теперь в продажу стали поставлять и сметану.

АО «Культура-Агро» получило золотую медаль XX Российской агро-

промышленной выставки «Золотая осень», которая проходила в Москве на ВДНХ. Эта награда свидетельствует о высоких производственных показателях, которые предъявляют к племенным хозяйствам.

Кроме работников «Культуры-Агро», в Москве на ВДНХ побывали и две представительницы молочного стада. Одна из них, корова по кличке Шалунья, уже блистала на сельскохозяйственной выставке «Белые ночи» в Санкт-Петербурге и своим «шармом» принесла хозяйству 100 тысяч рублей и три тонны комбикормов.

В Пашозерском и Шугозерском поселениях активно развивают рыболовческие хозяйства – «Лаплан-

дия», «Гавань», «Озерное», и по объемам производства товарной форели Тихвинский район сейчас занимает третье место в Ленинградской области.

После решения финансовых проблем в Тихвине возобновил работу лимонадный завод «Воды Лагидзе». Первый урожай шампиньонов – 50 тонн – получило в октябре предприятие «Южный гриб», которое открылось на базе разорившегося некогда тепличного хозяйства «Весна». Реанимировали производство тихвинских шампиньонов предприниматели из Ростова-на-Дону.

Шла речь на заседании и о проблемах аграриев, где главной – является сбыт продукции. Как сообщил Антон Пчелин, на днях запланировано подписание соглашения между областным правительством и крупнейшими торговыми сетями, действующими в регионе. Сетевые магазины будут торговать и продуктами местного производства, а не только привезенными из других регионов. Это известие с энтузиазмом было встречено участниками совещания.

А директор сельхозартеля «Капшинская» Александр Цветков высказал пожелание руководству и специалистам районной администрации чаще бывать в селе, глубже изучать проблемы сельских поселений и помогать их решать.

Антон Пчелин с критикой согласился и пообещал, что в ближайшее время будет составлен график таких встреч для выработки совместных действий по поддержке села.

На заседании аграрного совета также были вручены дипломы Министерства сельского хозяйства Российской Федерации тихвинским сельхозпредприятиям и фермерским хозяйствам, которые приняли активное участие в Международной выставке-ярмарке «Агрорусь-2018» [8]

Вера КРАСНОВА.
фото автора.



ГОСУДАРСТВЕННОЕ казенное учреждение здравоохранения Ленинградской области «Центр медицинской профилактики» создано для взаимодействия с комитетами правительства Ленинградской области и общественными организациями для формирования у жителей региона здорового образа жизни, профилактики социально значимых заболеваний и борьбы с вредными привычками.

Здоровый образ жизни – это комплекс полезных привычек, только положительно влияющих на жизнедеятельность человека. С его помощью можно укрепить здоровье, увеличить длительность жизни и быть счастливым. Технологический прогресс, плохая экология и малоподвижность губительно влияют на людей. Появляются различного рода нагрузки, приводящие к болезням, часто хроническим.

К сожалению, о здоровье мы начинаем заботиться тогда, когда теряем его. И происходит это в зрелом возрасте. Увы, молодость вернуть нельзя. Но никогда не поздно проанализировать свои прежние привычки и пристрастия, изменить и откорректировать их, чтобы достойно соответствовать своему возрасту и не быть обузой для родных и близких.

Директор областного Центра медицинской профилактики Ольга Сергеевна Тюлькина и ее помощники представили тихвинским ветеранам несколько презентаций о здоровом образе жизни в зрелом возрасте. Видеоролики, слайды, брошюры и буклеты подробно и доходчиво разъясняли, что полезно людям старшего поколения.

Что же необходимо сделать для того, чтобы быть максимально здоровым после 60 лет? Подход тут нужен комплексный. Вот основные советы. Обязательно контролируйте состояние своего здоровья и не дожидайтесь существенного ухудшения самочувствия для того, чтобы пойти к врачу. Ранняя диагностика дает возможность без проблем вылечить или затормозить болезнь, снизить ее раз-



усть старость бюджет в радость

Волонтеры областного Центра медицинской профилактики провели для тихвинских ветеранов занятия по сохранению здорового долголетия.

рушительное воздействие на организм. Не пренебрегайте возможностью пройти диспансеризацию, которую проводят один раз в три года. Помните: 90 процентов всех болезней значительно легче вылечить на ранних этапах. Если есть лишний вес,

аккуратно, медленно сбросьте его, если нет, сохраняйте и поддерживайте нормальный вес, старайтесь не набирать.

Больше двигайтесь. Возьмите за привычку ежедневные пешие прогулки, работайте на садовом участке

(только без фанатизма), занимайтесь доступными видами спорта.

Питайтесь правильно. Не пере едайте, избегайте жирного, жареного, сладкого, старайтесь есть только натуральную и диетическую пищу. Не курите и не употребляйте алко-

голь. Если случается выпить, выбирайте легкие напитки (бокал красного вина). Кстати, участникам встречи был представлен список пятнадцати самых полезных для нормальной работы сердца продуктов, где лидерами являются яблоки, груши, чеснок.

Не переутомляйтесь. Важно двигаться достаточно, но еще важнее для вас – не надрываться, не «загонять» себя ни работой, ни помощью родным, ни нервами.

Высыпайтесь, избегайте стресса. Если чувствуете усталость, отдохните, не ущемляйте свой сон, найдите минутку для того, чтобы передохнуть. Не пытайтесь жить в том же ритме, в котором жили, когда вам было 30 или 40.

Это занятие проходило на базе Тихвинской межрайонной больницы, и ветераны имели возможность задать любые вопросы руководителям и врачам медицинского учреждения. Пенсионеров интересовало, почему не все медицинские исследования являются бесплатными, сколько времени по нормативу отводится терапевту на прием одного пациента, ко-гда поликлиника будет укомплектована врачами всех специальностей и почему в штате нет диетолога. Ни один вопрос не остался без ответа.

Каждый участник этой встречи тут же смог пройти обследование, проверить свое артериальное давление, узнать вес и получить консультацию по корректировке этих показателей.

А после завершения встречи больше десятка пенсионеров направились в прививочный кабинет, чтобы защитить себя от гриппа, который более всего опасен своими осложнениями. Большинство же ветеранского актива уже сделали прививки от гриппа, воспользовавшись услугами передвижной лаборатории, которая третий месяц курсирует по улицам Тихвина.

– Это занятие было очень полезным, – сказал председатель районной организации ветеранов войны и труда Владимир Бугаев. – На встрече присутствовали многие председатели первичных ветеранских организаций и полученную информацию распространят среди своих активистов, жителей микрорайонов и сельских поселений. Лично я, как и многие другие, проверил артериальное давление. Все как-то было некогда обследоваться. Оказалось – в норме.

А вообще наши ветераны молодцы, во многом соответствуют представлениям о здоровом образе жизни. Высокой массовостью отличается социальное значимый проект «Ветеранское подворье». Пенсионеры не просто участвуют в смотре-конкурсе, они заняты посильным физическим трудом, выращивая полезные, экологически чистые продукты питания. Сейчас готовимся к завершению ежегодной спартакиады старшего поколения. Осталось два этапа – турнир по шахматам и «Веселые старты».

Вера ШОЛЬСКАЯ.
Фото автора.



СЛУЖБА «01»

Это страшное слово – пожар

С начала года на территории Тихвинского района зарегистрирован 91 пожар, в которых погибло четыре и травмировано два человека. Прямого материального ущерба от пожаров не зарегистрировано. А всего на ликвидацию возгораний пожарные подразделения выезжали 160 раз.

В первой декаде текущего месяца в Тихвине произошло два пожара. 6 ноября в 4 часа 10 минут во дворе одного из частных домов на улице Танкистов загорелся и выгорел полностью легковой автомобиль «Вольво». Сейчас сотрудники отдела по надзорной деятельности и профилактической работе (ОНД и ПР) устанавливают причину пожара. В этот же день в 20 часов 25 минут в частном жилом доме на Западной улице произошел пожар, в результате которого повредил мансардный этаж. Причину также устанавливают.

Наибольшее число пожаров (50) приходится на

жилой сектор, в том числе 19 из них произошли в муниципальном жилищном фонде, 31 – в частных жилых домах.

Анализ причин возникновения пожаров показал, что чаще всего возгорание начинается из-за неосторожного обращения с огнем (по приведенной выше статистике – в 35 случаях). Двадцать один пожар произошел в результате нарушения правил устройства, эксплуатации и монтажа электрооборудования и электрических сетей. Остальные возгорания (их девять) стали фактом нарушения правил пожарной безопасности при эксплуатации печей и печного оборудования, а также из-за неисправности транспортных средств.

Одной из частых причин, приводящих к гибели людей на пожарах (не избежали ее и произошедшие в ноябре возгорания), стало алкогольное опьянение или наркотическое состояние человека.

Ирина ПОТОЛКОВСКАЯ.

ГОРОД – ТВОЙ, ЗАБОТЬСЯ О НЕМ!

Обкрадываем себя же

В отдел МВД России по Тихвинскому району обратился представитель МБУ «Зеленый город» с заявлением, что на территории прудов «Таборы» похищены принадлежащие учреждению четыре светодиодных прожектора, предназначенные для подсветки местности, прилегающей к южному берегу прудов.

По заявлению возбуждено уголовное дело по статье 158 ч.1 «кража», то есть тайное хищение чужого имущества. Когда будет установлено виновное лицо, все расходы по восстановлению лягут на его плечи. Но возникает множество вопросов, в том числе и о том, каким мы хотим видеть свой город? Преображенный, благоустроенный, уютный или загрязненный с разрушенными скамейками, детскими площадками, загаженными автобусными остановками, парковыми территориями?.. Почему продолжается порча общегородского имущества и уничтожение сделанного с таким трудом и немалыми финансовыми затратами комфорта на улице и в микрорайонах?

Отдел МВД России по Тихвинскому району призывает жителей города относиться бережно к тому, что создано в Тихвине для благополучия и уюта. Разве непонятно, что вместо того, чтобы направить денежные средства на благоустройство новых территорий, муниципальная власть вынуждена снова и снова восстанавливать светильники и прожекторы, красить фасады, ремонтировать скамейки и устанавливать новые урны взамен похищенных или испорченных.



В ПРОГРАММАХ радио «Град Петров» рассказывают о сегодняшней жизни церкви, они имеют культурно-просветительскую направленность. А создана редакция этой радиостанции была по благословению митрополита Санкт-Петербургского и Ладожского Владимира в 2000 году. Ежедневно в эфир выходят литературные, исторические, музыкальные программы, передачи для детей и молодежи. С радио сотрудничают священнослужители Санкт-Петербургской епархии, профессора Духовной академии, преподаватели Санкт-Петербургского государственного университета, сотрудники Пушкинского дома, Эрмитажа, Русского музея и других культурных и научных центров Северной столицы.

Радиовещание поначалу вели только на Санкт-Петербург, затем вещательный комплекс был установлен в Луге. Тихвин стал вторым городом Ленинградской области, принимающим сигнал радио «Град Петров». Впрочем, передачи смогут слушать и жители сельской местности. Зона распространения сигнала – в радиусе 30 километров от передатчика, установленного на вышке ретранслятора. Как сообщил Александр Степанов, на очереди – открытие вещания в Выборге и Кингисеппе.

Радио «Град Петров» возникло при поддержке хорошо известной российским слушателям радиостанции «Голос православия», вещающей из-за границы на русском языке с 1979 года. Появилась она благодаря усилиям замечательных лю-



В эфир выйдут «Град Петров»

Фотография на первой полосе

дей, сподвижников своего дела, истинных патриотов России. Санкт-Петербургская епархиальная радиостанция «Град Петров» в своей работе старается ориентироваться на добрые традиции «Голоса православия» – это отказ от всякой политической деятельности и полемики с традиционны-

ми христианскими конфессиями, создание передач исключительно на основе положительного церковного опыта и общечеловеческих ценностей.

Название радио выбрано не случайно. Оно напоминает слушателям, что Санкт-Петербург был создан во имя святого Петра, ученика и апостола Христова. С другой стороны, всякий, кто знаком с русской литературой, без труда вспомнит пушкинскую строчку из поэмы «Медный всадник»: «Красуйся, град Петров!».

Образ великого города, славного не только своей высокой культурой, но и открытостью всему миру, как нельзя лучше соответствует второму основному направлению работы – радио-культурному просвещению, основанному на знакомстве с лучшими достижениями российской и европейской литературы, музыки, философии, науки и искусства. В сетке вещания – прямые трансляции богослужения, беседы о молитвах, интервью со священниками, передачи под такими рубриками, как «Литературный Петербург», «Жили-были дети», циклы лекций по богословию, философии, истории, культурологии.

Среди передач радио «Град Петров» теперь достойное место займет и жизнь Тихвинской епархии. Такие передачи из Тихвина будут интересны и полезны не только церковным людям, но и широкому кругу слушательской аудитории.

Вера ШОЛЬСКАЯ.
Фото автора.

ТВОРЧЕСТВО

Вся жизнь – в служении музыке

Говорят, что с молоком матери передаются детям не только гены, но и талант. И это в полной мере относится к Галине Михайловне Домрычевой. Она родилась в селе Замустье Калининской области в 1933 году. Отец Михаил Васильевич и мать Мария Алексеевна трудились в колхозе. Но в их жизни важную роль играла музыка. Отец виртуозно владел гармошкой, играл на гитаре, а мать очень хорошо пела. От них перешла Галине любовь к русским народным песням. С детства девочка отличалась любознательностью, рано научилась читать, была всегда активной, жизнерадостной, общительной.

Отец учил Галину игре на музыкальных инструментах, что в дальнейшем и помогло ей определить свой жизненный путь.

Мечтала стать воспитателем детского сада и после окончания школы поступила в дошкольное педагогическое училище. Но потом окончила музыкальное училище, дирижерско-хоровой факультет, параллельно занималась по классу домры. Она не могла не полюбить этот инструмент, который был так созвучен с ее фамилией – Домрычева!

И Галина получила направление в Тихвин и начала работать учителем пения в школе, затем – в педагогическом училище. Принимала активное участие в общественной жизни, ее избирали секретарем комсомольской организации учебного заведения.

С музыкой и песнями Галина Домрычева никогда не расстанется. Двадцать два года входила в со-

став ансамбля песни и пляски «Цветы, наш край!», созданный заслуженным работником культуры России Галиной Снег, всегда принимала участие в городских и областных музыкальных конкурсах, до сих пор играет в ансамбле «Неугомонные» педагогов Детской школы искусств им. Н.А.Римского-Корсакова.

Галина Михайловна очень организованный, дисциплинированный и ответственный человек. Если берется за дело, то доводит его до конца. В 1967 году ее назначили директором музыкальной школы, которая в то время располагалась в Доме-музее Н.А.Римского-Корсакова. Школа трижды меняла свое месторасположение. Это всегда было сопряжено с определенными трудностями из-за недостаточного финансирования, но проблемы не смущали настойчивого руководителя, которая всеми силами стремилась к тому, чтобы школа была хорошо оборудована и оснащена.

Двадцать лет Галина Михайловна руководила этим учебным заведением, вела классы по фортепиано и домре, воспитала около ста музыкантов, некоторые из них после окончания высших учебных заведений возвратились в Тихвин и даже работают до сих пор педагогами в родной школе.

Галина Михайловна помнит своих первых учениц Людмилу Ваганову, Валентину Мартынычеву, Ирину Романову и многих других. Учились у нее и дети с ограниченными возможностями, они занимали призовые места в городских и даже международных музыкальных конкурсах.



Указом Президиума Верховного Совета РСФСР от 6 мая 1987 года Галине Михайловне присвоили звание заслуженного работника культуры, в 2012 году наградили дипломом «Звезда культуры Ленинградской области». А вообще, трудно перечислить все ее награды за достижения в профессиональной деятельности.

И в профсоюзное движение она внесла свой вклад: двадцать три года была председателем профкома работников культуры Тихвинского района. Общий же трудовой стаж Галины Михайловны составляет 64 года, из них 50 лет отдано Детской школе искусств имени Н.А.Римского-Корсакова.

Близкие люди нашей героини тоже увлекаются музыкой. Муж Василий играл на гитаре, дочь Елена окончила музыкальную школу по классу гитары, внук Сашенька играет на гитаре и фортепиано.

Сейчас, будучи на пенсии, Галина Михайловна Домрычева продолжает выступать в ансамбле «Неугомонные». Уже тридцать лет занимается шейпингом, помогает в бытовых вопросах двум пожилым женщинам в своем подъезде, любит готовить. Очень гостеприимна. Свои юбилеи всегда отмечает в любимом коллективе. На днях ей исполнится 85 лет. И, конечно, она получит массу поздравлений от своих коллег, учеников, друзей!

Фаина ЗАВЬЯЛОВА.

На снимке: Г.М.Домрычева с любимым инструментом.

ГАСТРОЛЬНАЯ АФИША
ДК имени Н.А.Римского-Корсакова

СИМФОНИЧЕСКИЕ

РОК-ХИТЫ

НОВАЯ ПРОГРАММА
«КРЫЛЬЯ ГРИФОНА»



30 НОЯБРЯ

CONCORD ORCHESTRA

Дворец культуры
им. Н.А.Римского-Корсакова
К.Маркса, 30

свободный доступ

6+ 57-357

2
ДЕКАБРЯ
19-00

Марина Девятова

С КОНЦЕРТНОЙ ПРОГРАММОЙ
Симфония моей души

orbitel.ru
БИЛЕТЫ ОНЛАЙН

ТЕХНИЧЕСКОЕ ОБЕСПЕЧЕНИЕ
ZAVOD SHOW

«Трудовая слава» №46 (15163). 21 ноября 2018 года.

С начала 2018 года сотрудниками патрульно-постовой службы полиции ОМВД России по Тихвинскому району Ленинградской области в соответствии с исполнением Федерального закона №15-ФЗ от 23 февраля 2013 года «Об охране здоровья граждан от воздействия окружающего табачного дыма и последствий потребления табака» выявлено и привлечено к административной ответственности 200 человек.



ВОТ ТАК И ЖИВЕМ!

В табачном дыму

Обратимся к некоторым историческим фактам. Еще с времен царя Михаила Федоровича Романова в 1634 году вели борьбу с курением, и если рассматривать в контексте вопроса именно законодательный запрет на курение, то впервые он был введен на территории России Соборным Уложением 1649 года. Так, в частности, в пункте 11 главы 25 Уложения сказано: «Да в прошлом во сто четыредесять втором году, по указу блаженной памяти великого государя царя и великого князя Михаила Федоровича всея Руси, в Москве и в городах о табаке наказ скреплен печатью под смертною казнию, чтобы нигде русские люди и иноземцы всякий табак у себя не держали, и не пили, и табаком не торговали».

Жесткие законы, связанные с курением, ввели при Николае Павловиче Романове. 17 июля 1839 года запрещалось курить на улицах и площадях, что связано не с антипатией царя к курильщикам, а с реальной опасностью больших городских пожаров. Впоследствии при Николае Павловиче принимали и другие антитабачные законы. В 1848 году в «Табачный устав» внесли положение, согласно которому запрещалось курение в общественных местах и даже на улице. Нарушение наказывали крупным денежным штрафом.

Попытки борьбы с курением были и в Советском Союзе. В частности, в Постановлении Совмина №706 от 12 июня 1980 года «О мерах по усилению борьбы с курением» предусматривали такие меры, как запрет

курения в рабочих помещениях, общеобразовательных школах, продаже табачных изделий лицам, не достигшим 16-летнего возраста, введение на пачках сигарет надписи, предупреждающей о вреде курения для здоровья, пропаганда знаний о вреде табака и другое.

Законы об ограничении курения, безусловно, нужны. Вред от курения уже давно доказан на всем земном шаре. Большинство стран имеют антитабачное законодательство. В ряде государств мира, например в Бутане, курение находится под полным запретом, в других странах с курением борются путем введения жестких штрафных санкций (Великобритания, Бельгия). Ограничения на курение в России просто необходимы, где курит 44 миллиона взрослых, что составляет почти 45 процентов населения страны. В возрастной группе от 19 до 44 лет табаком увлечена почти половина наших граждан, 7,3 миллиона человек начали курить в возрасте моложе 15 лет.

Вернемся к нашему законодательству, а именно к ФЗ-15 «Об охране здоровья граждан от воздействия окружающего табачного дыма и последствий потребления табака», а также обратимся к статье 6.24 Кодекса об административных правонарушениях РФ, где прописаны санкции за данное правонарушение.

Федеральный закон конкретизирует места, где запрещено курение, это создано для предотвращения воздействия окружающего табачного

дыма на здоровье человека, а именно в части 1 статьи 12:

- 1) на территориях и в помещениях, предназначенных для оказания образовательных услуг, услуг учреждениями культуры и учреждениями органов по делам молодежи, услуг в области физической культуры и спорта;
- 2) на территориях и в помещениях, предназначенных для оказания медицинских, реабилитационных и санаторно-курортных услуг;
- 3) в поездах дальнего следования,

железнодорожных вокзалов, автовокзалов, аэропортов, морских портов, речных портов, предназначенных для оказания услуг по перевозке пассажиров;

5) в помещениях, предназначенных для предоставления жилищных услуг, гостиничных услуг, услуг по временному размещению и (или) обеспечению временного проживания;

6) в помещениях, предназначенных для предоставления бытовых услуг, услуг торговли, общественного питания, помещения рынков, в не-

Курение — это не привычка, а властная потребность, которая командует человеком, а табак — это наиболее дешевый, наиболее «мягкий» наркотик, тяжелые последствия применения которого сразу бывают незаметны, а проявляются в будущем, что и создает иллюзию его безвредности.

на судах, находящихся в дальнем плавании, при оказании услуг по перевозке пассажиров;

4) на воздушных судах, на всех видах общественного транспорта (транспорта общего пользования) городского и пригородного сообщения (в том числе на судах при перевозке пассажиров по внутригородским и пригородным маршрутам), в местах на открытом воздухе на расстоянии менее чем 15 метров от входов в помещения железнодорожных вокзалов, автовокзалов, аэропортов, морских портов, речных портов, станций метрополитенов, а также на станциях метрополитенов, в помещениях

стационарных торговых объектах;

7) в помещениях социальных служб;

8) в помещениях, занятых органами государственной власти, органами местного самоуправления;

9) на рабочих местах и в рабочих зонах, организованных в помещениях;

10) в лифтах и помещениях общего пользования многоквартирных домов;

11) на детских площадках и в границах территорий, занятых пляжами;

12) на пассажирских платформах, используемых исключительно для посадки в поезда, высадки из поездов пассажиров при их перевозке в пригородном сообщении;

13) на автозаправочных станциях.

Как гласит статья 6.24 КоАП РФ, за нарушение установленного федеральным законом запрета на курение табака на отдельных территориях, в помещениях и на объектах, за исключением случаев, предусмотренных частью 2 настоящей статьи, влечет наложение административного штрафа на граждан в размере от 500 до 1500 рублей, а нарушение установленного федеральным законом запрета на курение табака на детских площадках влечет наложение административного штрафа на граждан в размере от 2000 до 3000 рублей.

Конечно, существуют исключения, так в части 2 статьи 12 данного закона прописано, что на основании решения собственника имущества или иного лица, уполномоченного на то собственником имущества, допускается курение табака:

1) в специально выделенных местах на открытом воздухе или в изолированных помещениях, которые оборудованы системами вентиляции и организованы на судах, находящихся в дальнем плавании, при оказании услуг по перевозке пассажиров;

2) в специально выделенных местах на открытом воздухе или в изолированных помещениях общего пользования многоквартирных домов, которые оборудованы системами вентиляции.

При выкуривании 20 сигарет в день человек фактически дышит воздухом, по загрязнению в 580 — 1100 раз превышающим гигиенические нормативы.

Нужно помнить, что отравление никотином через курение подтачивает у человека и физическое, и психическое состояние, и всякий курящий должен знать и понимать, что он отравляет не только себя, но и других. Когда вы курите в общественном месте, где находятся люди, а также дети, которые невольно становятся пассивными курильщиками — это гораздо опаснее самого курения.

Как высказался Мадей К: «Сигарета в руках женщины — то же самое, что и мертвый ребенок», поэтому, когда вы в следующий раз захотите закурить очередную сигарету, подумайте о ближнем, о тех, кто рядом с вами.

Курение — это не привычка, а властная потребность, которая командует человеком, а табак — это наиболее дешевый, наиболее «мягкий» наркотик, тяжелые последствия применения которого сразу бывают незаметны, а проявляются в будущем, что и создает иллюзию его безвредности.

Подводя итог, хочется сказать, что всякий человек нашего современного среднего воспитания признает неблагоприятным, негуманным для своего удовольствия нарушать спокойствие и удобство, а тем более здоровье других людей, но из тысячи курящих ни один не постесняется напустить нездорового дыма там, где находятся некурящие женщины, дети, больные и пожилые люди [47].

Людмила КВАЧКО.

БЕЗОПАСНЫЙ МИР

Методы борьбы с терроризмом в России и в мире уже не раз становились объектом политических диспутов, научных изысканий в области социологии. Как скорректировать наше общество, чтобы исключить элементы насилия? Когда останутся в прошлом пытки, убийства, мотивированные местью, защитой религии и другими факторами? Особенная ответственность лежит на СМИ. Ведь именно молодые люди очень зависят от информационного поля. Но всегда ли правильно действуют на нем представители отдельных медиаресурсов?

Что пропагандируем с экрана ТВ?

С ужасом смотрела и читала новость о том, как в Керчи подросток расстрелял более 70 одноклассников и учителей. Думаю, не одна содрогнулась от этого кошмарного события. И ведь оно уже не первое.

У какого-то психолога прочитала о том, что террористам присуща предельная нетерпимость к инакомыслию, фанатизм, обостренное чувство отчужденности. Это разрушающая сила, которая отражает культ насилия и обесценивания человеческой жизни, не признающая законов, возводящая наглость и жестокость во главу всей жизни общества.

Но почему же мы молчим? Где авторитетное мнение психологов, педагогов, депутатов о том, что льется с

экрана телевизора? Всевозможные ток-шоу демонстрируют именно наглость и неуважение к мнению собеседников, часто оскорбления, доходящие даже до рукоприкладства, и недостойные действия ведущих телепрограмм. К разрушающим психику программам телевидения относятся и бесконечные киносерии про «ментов», превозносящие насилие и убийства, пытки в деталях подробностей, как будто авторы этих сериалов соревнуются в создании инструкций, как убивать. Разве стыдливые циферки, стоящие в программе телевидения рядом с кинофильмом (6+ или 16+), уберегут наших детей от просмотра сцен насилия, когда родители на работе? Почему с экра-

нов телевизора исчезли детские программы, фильмы или ток-шоу с учеными, работающими во благо человека, зато регулярно и подробно нам рассказывают о преступниках типа Япончика и ему подобных? Мультфильмы для детей демонстрируют в 5 — 6 утра, когда они еще спят.

Взять хотя бы праздник нашего города в июле этого года, кажется, хорошо организованный, но... почему была предоставлена площадка бывшим воинам, участвовавшим в боевых действиях в Афганистане и Чечне, для демонстрации боевого оружия? Все желающие, в том числе дети и женщины с явным удовольствием и даже неким шиком смотрели в прицел на мирно гуляющих лю-

дей и фотографировались. Больше демонстрировать нечего? Для чего, с какой целью? Привить патриотизм? А трагедия в Керчи не дает ответа на этот вопрос, граждане моей страны и моего города?

Почему «думцы» стремятся только к запретительным законам: запретить Интернет, запретить то, запретить это... Бытует мнение о том, что Интернет — большая помойка. Так ведь, кто ищет помойку, без сомнения, ее найдет. Прогресс запретить невозможно, иначе мы бы до сих пор использовали каменный топор. Бююсь, запреты, бесполезны. А не стоит ли поискать ответ на вопрос, почему такие акты происходят? Почему столько ненависти накопилось у людей? Что делать, чтобы больше не было таких жертв и трагедии не повторялись? [47]

Нина ВЛАДИМИРОВА.

Понедельник, 26 ноября

1 КАНАЛ	
05.00	Доброе утро (12+).
09.00	Новости (16+).
09.15	Сегодня 26 ноября. День начинается (12+).
09.55	Модный приговор (12+).
10.55	Жить здорово! (16).
12.00	Новости (16+).
12.15	Время покажет (16+).
15.00	Новости (16+).
15.15	Давай поженимся! (16+).
16.00	Мужское / Женское (16+).
17.00	Время покажет (16+). В перерыве (18.00) - Новости (16+).
18.50	На самом деле (16+).
19.50	Пусть говорят (16+).
21.00	Время (16+).
21.45	«Желтый глаз тигра» - сериал (16+).
22.45	Ток-шоу «Большая игра» (12+).
23.45	«Вечерний Ургант» (16+).
00.25	Познер (16+).
01.20	На самом деле (16+).

РОССИЯ	
05.00	Утро России (12+).
09.00	Вести (16+).
09.15	Утро России (12+).
09.55	О самом главном (12+).
11.00	Вести (16+).
11.25	Вести. Местное время (16+).
11.40	«Судьба человека» с Борисом Корчевниковым (12+).
12.50	Ток-шоу «60 минут» (12+).
14.00	Вести (16+).
14.35	Вести. Местное время (16+).
14.50	«Тайны следствия» - сериал (12+).
17.00	Вести. Местное время (16+).
17.25	Андрей Малахов. Прямой эфир (16+).
18.50	Ток-шоу «60 минут» (12+).
20.00	Вести (16+).
20.45	Вести. Местное время (16+).
21.00	«Доктор Рихтер. Продолжение» - сериал (16+).
23.15	Вечер с Владимиром Соловьевым (16+).
02.00	«Бригада» - сериал (18+).

ПЯТЫЙ	
05.00	Известия (16+).
05.25	«Глухарь» - сериал (16+).
09.00	Известия (16+).
09.25	«Петрович» - сериал (16+).
13.00	Известия (16+).
13.25	«Глухарь» - сериал (16+).
18.50	«След» - сериал (16+). В перерывах (22.00) - Известия (16+).
00.00	Известия. Итоговый выпуск (16+).
00.25	«Личное пространство» - сериал (16+).

НТВ	
05.00	«Агент особого назначения» - сериал (16+).
06.00	Деловое утро НТВ (12+).
08.25	Мальцева (12+).
09.10	«Мухтар. Новый след» - сериал (16+).
10.00	Сегодня (16+).
10.20	«Литейный» - сериал (16+).
13.00	Сегодня (16+).
13.25	Обзор. ЧП (16+).
14.00	Место встречи (16+). В перерыве (16.00) - Сегодня (16+).
17.15	«ДНК» (16+).
18.15	«Другой майор Соколов» - сериал (16+). В перерыве (19.00) - Сегодня (16+).
21.00	«Медное солнце» - х. ф. (16+).
23.45	Сегодня (16+).
23.55	Поздняков (16+).
00.10	«Непобедимая» - д. ф. (12+).
01.15	«Живая легенда. Борис Гребенщиков» - д. ф. (12+).
02.15	Место встречи (16+).

ТВ-ЦЕНТР	
06.00	Настроение (12+).
08.00	«Расследование» - х. ф. (12+).
09.20	«Ультиматум» - х. ф. (16+).
10.55	Городское собрание (12+).
11.30	События (16+).
11.50	«Чисто английское убийство» - сериал (12+).
13.40	Мой герой. Евгений Киндинов (12+).
14.30	События (16+).
14.50	Город новостей (16+).
15.05	«Пуаро Агаты Кристи» - сериал (12+).
17.00	Естественный отбор (12+).
17.50	«Трюфельный пёс королевы Джованны» - сериал (12+).
19.40	(12+).
20.00	События (16+).
20.20	Петровка, 38 (16+).
22.00	Право голоса (16+).
22.30	События (16+).
23.05	«Центробежное ускорение».
23.05	Специальный репортаж (16+).
00.00	«Знак качества» - д. ф. (16+).
00.30	События. 25-й час (16+).
01.05	(16+).
02.35	«Пуаро Агаты Кристи» - сериал (12+).
02.35	«Дом с черными котами» - х. ф. (12+).

МИР	
06.00	«Записки экспедитора тайной канцелярии» - сериал (16+). В перерыве (10.00) - Новости (16+).
13.00	Новости (16+).
13.15	Зал суда. Битва за деньги (16+).
14.00	Дела семейные. Битва за будущее (16+).
15.00	Дела семейные. Новые истории (16+).
16.00	Новости (16+).
16.15	Викторина «Игра в кино» (12+).
17.10	«Возвращение Мухтара-2» - сериал (16+).
19.00	Новости (16+).
19.20	«Петрович» - сериал (16+).
22.25	«Журов-2» - сериал (16+). В перерывах (00.00) - Новости (16+), (00.10) - Специальный репортаж (16+).
01.15	Викторина «Игра в кино» (12+).

ЗВЕЗДА	
06.00	Сегодня утром (16+).
08.00	Политический детектив (12+).
08.25	«Андропов. Хроника тайной войны» - сериал (16+). В перерыве (09.00) - Новостидня (16+).
09.40	«Звездочет» - сериал (12+). В перерывах (13.00) - Новостидня (16+), (10.00, 14.00) - Военные новости (16+).
18.00	Новости дня (16+).
18.40	«ПВО: стражи неба» - док. сериал (12+).
19.35	Скрытые угрозы. Технологии дискредитации государств (12+).
20.20	«Загадки века. Несокрушимый. Наперекор всему» - док. сериал (12+).
21.10	Специальный репортаж (12+).
21.35	Открытый эфир (12+).
23.00	Новостидня (16+).
23.15	Между тем (12+).
23.45	«Вечный зов» - сериал (12+).
05.15	«Легендарные самолеты» - док. сериал (12+).

КУЛЬТУРА	
06.30	Новости культуры.
06.35	Пешком... Астрахань литературная.
07.00	Новости культуры.
07.05	Человеческий фактор «Сахавуд».

07.30	Новости культуры.
07.35	«Сита и Рама» - сериал (12+).
08.20	Новости культуры.
08.30	«Тайны нурагов и «канто-а-теноре» на острове Сардиния - д. ф. (12+).
08.50	«И это всё о нём» - сериал (12+).
10.00	(12+).
10.15	Новости культуры.
11.10	Наблюдатель.
XX век.	«Частная хроника времен войны».
12.15	Цвет времени. Анри Матисс.
12.30	Власть факта. Просвещенный консерватизм графа Уварова.
13.10	Линия жизни. Анна Шатилова.
14.05	«Почему исчезли неандертальцы?» - д. ф.
15.00	Новости культуры.
15.10	На этой неделе... 100 лет назад.
15.35	Нефронтовые заметки.
16.35	Ток-шоу «Агора».
17.45	«И это всё о нём» - сериал (12+).
18.45	Легендарные скрипачи XX века. Давид Ойстрах.
19.30	Власть факта. Просвещенный консерватизм графа Уварова.
19.45	Новости культуры.
20.05	Главная роль.
20.30	Правила жизни.
20.45	Спокойной ночи, малыши!
21.40	«Почему исчезли неандертальцы?» - д. ф.
22.20	Сати. Нескучная классика.
23.10	«Сита и Рама» - сериал (12+).
23.40	Исторические путешествия Ивана Толстого.
00.00	Новости культуры.
00.40	«Российские хирурги» - док. сериал.
01.25	Власть факта. Просвещенный консерватизм графа Уварова.
01.40	«Тайны нурагов и «канто-а-теноре» на острове Сардиния - д. ф. (12+).
02.40	XX век. «Частная хроника времен войны».

ДОМАШНИЙ	
05.35	Домашняя кухня (16+).
06.30	Юмористическое скетч-шоу «6 кадров» (16+).
06.50	Удачная покупка (16+).
07.00	«Понять. Простить» - док. сериал (16+).
07.30	Скетч-шоу «6 кадров» (16+).
07.40	По делам несовершеннолетних (16+).
09.50	Давай разведемся! (16+).
10.55	Тест на отцовство (16+).
12.00	«Реальная мистика» - док. сериал (16+).
13.05	«Понять. Простить» - док. сериал (16+).
14.10	«Источник счастья» - х. ф. (16+).
18.00	Скетч-шоу «6 кадров» (16+).
00.00	«Стрекоза» - х. ф. (16+).
00.30	Скетч-шоу «6 кадров» (16+).
00.30	«Лист ожидания» - сериал (16+).

ТНТ	
06.00	Импровизация
07.00	Где логика? (16+).
09.00	Дом 2. Lite (16+).
10.15	Дом 2. Остров любви (16+).
11.30	Бородина против Бузовой (16+).
12.30	«Улица» - сериал (16+).
13.00	Танцы (16+).
15.00	«Интерны» - сериал (16+).
20.00	«Ольга» - сериал (16+).
21.00	Где логика? (16+).
22.00	«Однажды в России» - сериал (16+).
23.00	Дом 2. Город любви (16+).
00.00	Дом 2. После заката (16+).
01.05	«Улица» - сериал (16+).
01.35	Комик в городе (16+).
02.05	Stand up (16+).

1 КАНАЛ	
05.00	Доброе утро (16+).
09.00	Новости (16+).
09.15	Сегодня 27 ноября. День начинается (12+).
09.55	Модный приговор (12+).
10.55	Жить здорово! (16+).
12.00	Новости (16+).
12.15	Время покажет (16+).
15.00	Новости (16+).
15.15	Давай поженимся! (16+).
16.00	Мужское / Женское (16+).
17.00	Время покажет (16+).
18.00	Новости (16+).
18.25	Время покажет (16+).
18.50	На самом деле (16+).
19.50	Пусть говорят (16+).
21.00	Время (16+).
21.45	«Желтый глаз тигра» - сериал (16+).
22.45	Ток-шоу «Большая игра» (12+).
23.45	«Вечерний Ургант» (16+).
00.25	На самом деле (16+).

РОССИЯ	
05.00	Утро России (16+).
09.00	Вести (16+).
09.15	Утро России (16+).
09.55	О самом главном (12+).
11.00	Вести (16+).
11.25	Вести. Местное время (16+).
11.40	«Судьба человека» с Борисом Корчевниковым (12+).
12.50	Ток-шоу «60 минут» (12+).
14.00	Вести (16+).
14.35	Вести. Местное время (16+).
14.50	«Тайны следствия» - сериал (16+).
17.00	Вести. Местное время (16+).
17.25	Андрей Малахов. Прямой эфир (16+).
18.50	Ток-шоу «60 минут» (12+).
20.00	Вести (16+).
20.45	Вести. Местное время (16+).
21.00	«Доктор Рихтер. Продолжение» - сериал (16+).
23.15	Вечер с Владимиром Соловьевым (16+).
02.00	«Бригада» - сериал (18+).

ПЯТЫЙ	
05.00	Известия (16+).
05.25	«Глухарь» - сериал (16+).
09.00	Известия (16+).
09.25	«Петрович» - сериал (16+).
13.00	Известия (16+).
13.25	«Глухарь» - сериал (16+).
18.50	«След» - сериал (16+). В перерывах (22.00) - Известия (16+).
00.25	«Когда зацветет багьяльник» - х. ф. (16+).

НТВ	
05.00	«Агент особого назначения» - сериал (16+).
06.00	Деловое утро НТВ (12+).
08.25	Мальцева (12+).
09.10	«Мухтар. Новый след» - сериал (16+).
10.00	Сегодня (16+).
10.20	«Литейный» - сериал (16+).
13.00	Сегодня (16+).
13.25	Обзор. ЧП (16+).
14.00	Место встречи (16+). В перерыве (16.00) - Сегодня (16+).
17.15	«ДНК» (16+).
18.15	«Другой майор Соколов» - сериал (16+). В перерыве (19.00) - Сегодня (16+).
21.00	«Медное солнце» - х. ф. (16+).
23.30	«Вдова» - сериал (16+). В перерыве (00.10) - Сегодня (16+).
03.30	Пеемед, поедим! (12+).
01.50	Место встречи (16+).
04.15	«Москва. Три вокзала» - сериал (16+).

ТВ-ЦЕНТР	
06.00	Настроение (12+).
08.05	«Доктор И...» - сериал (16+).
08.40	«Над Тиссой» - х. ф. (12+).
10.20	«Георгий Юматов. О герое былых времен» - д. ф. (12+).
11.30	События (16+).
11.50	«Чисто английское убийство» - сериал (12+).
13.40	Мой герой. Гарик Сукачев (12+).
14.30	События (16+).
14.50	Город новостей (16+).
15.05	«Пуаро Агаты Кристи» - сериал (12+).
17.00	Ток-шоу «Естественный отбор» (12+).
17.50	«Трюфельный пёс королевы Джованны» - сериал (12+).
19.40	(12+).
20.00	События (16+).
20.20	Петровка, 38 (16+).
22.00	Право голоса (16+).
22.30	События (16+).
23.05	Осторожно, мошенники! (16+).
00.00	«Космос. Подвиги и ложь» - д. ф. (16+).
00.30	События. 25-й час (16+).
01.15	Свадьба и развод. Людмила Гурченко и Иосиф Кобзон (16+).
02.45	«Пуаро Агаты Кристи» - сериал (12+).
02.45	«Сводные судьбы» - х. ф. (12+).

МИР	
06.00	«Записки экспедитора тайной канцелярии» - сериал (16+). В перерыве (10.00) - Новости (16+).
13.00	Новости (16+).
13.15	Зал суда. Битва за деньги (16+).
14.00	Дела семейные. Битва за будущее (16+).
15.00	Дела семейные. Новые истории (16+).
16.00	Новости (16+).
16.15	Викторина «Игра в кино» (12+).
17.00	«Возвращение Мухтара-2» - сериал (16+).
19.00	Новости (16+).
19.20	«Петрович» - сериал (16+).
22.25	«Журов» - х. ф. (16+). В перерывах (00.00) - Новости (16+), (00.10) - Специальный репортаж (16+).
01.15	Викторина «Игра в кино» (12+).
01.55	Дела семейные. Битва за будущее (16+).

ЗВЕЗДА	
06.00	Сегодня утром (16+).
08.00	Специальный репортаж (12+).
08.25	«Андропов. Хроника тайной войны» - сериал (12+). В перерыве (09.00) - Новости дня (16+).
09.40	«Звездочет» - сериал (12+). В перерывах (13.00) - Новости дня (16+), (10.00) - Военные новости (16+).
14.00	«Курьерский особый важности» - сериал (16+).
18.00	Новости дня (16+).
18.40	«ПВО: стражи неба» - док. сериал (12+).
19.35	«Легенды армии» с Александром Маршалом (12+).
20.20	Улика из прошлого (16+).
21.10	Специальный репортаж (16+).
21.35	Открытый эфир (12+).
23.00	Новостидня (16+).
23.15	Между тем (12+).
23.45	«Вечный зов» - сериал (12+).
05.15	«Легендарные самолеты. МИГ-15. Корейский сюрприз» - док. сериал (12+).

ТНТ	
07.00	Где логика? (16+).
09.00	Дом 2. Lite (16+).
10.15	Дом 2. Остров любви (16+).
11.30	Бородина против Бузовой (16+).
12.30	«Улица» - сериал (16+).
13.00	Битва экстрасенсов (16+).
14.30	«Интерны» - сериал (16+).
20.00	«Ольга» - сериал (16+).
21.00	Импровизация (16+).
22.00	Шоу «Студия Союз» (16+).
23.00	Дом 2. Город любви (16+).
00.00	Дом 2. После заката (16+).
01.05	«Улица» - сериал (16+).
01.35	Комик в городе (16+).
02.05	Stand up (16+).

КУЛЬТУРА	
06.30	Новости культуры.
06.35	Пешком... Рыбинск хлебный.
07.00	Новости культуры.
07.05	Правила жизни.
07.30	Новости культуры.
07.35	«Сита и Рама» - сериал (12+).
08.20	Новости культуры.
08.30	«Горный парк Вильгельмскэе в Касселе, Германия» - д. ф.
10.00	«И это всё о нём» - сериал (12+).
10.15	(12+).
11.10	Новости культуры.
12.10	XX век. «Спрашивайте, мальчики».
12.30	Брюгге. Средневековый город
13.15	Бельгия.
13.55	Тем временем. «Смыслы».
14.15	Мы - грамотеи!
15.00	Цвет времени. Караваджо.
15.10	Academia. Борис Патон.
15.40	Новости культуры.
16.2	

Среда, 28 ноября

Четверг, 29 ноября

1 КАНАЛ

05.00 Доброе утро (12+).
09.00 Новости (16+).
09.15 Сегодня 28 ноября. День начинается (12+).
09.55 Модный приговор (16+).
10.55 Жить здорово! (16+).
12.00 Новости (16+).
12.15 Время покажет (16+).
15.00 Новости (16+).
15.15 Давай поженимся (16+).
16.00 Мужское / Женское (16+).
17.00 Время покажет (16+).
18.00 Новости (16+).
18.25 Время покажет (16+).
18.50 На самом деле (16+).
19.50 Пусть говорят (16+).
21.00 Время (16+).
21.45 «Желтый глаз тигра» - сериал (16+).
22.45 Ток-шоу «Большая игра» (16+).
23.45 «Вечерний Ургант» (16+).
00.20 На самом деле (16+).

РОССИЯ

05.00 Утро России (12+).
09.00 Вести (16+).
09.15 Утро России (12+).
09.55 О самом главном (12+).
11.00 Вести (16+).
11.25 Вести. Местное время (16+).
11.40 «Судьба человека» с Борисом Корчевниковым (12+).
12.50 Ток-шоу «60 минут» (12+).
14.00 Вести (16+).
14.35 Вести. Местное время (16+).
14.50 «Тайны следствия» - сериал (16+).
17.00 Вести. Местное время (16+).
17.25 Андрей Малахов. Прямой эфир (16+).
18.50 Ток-шоу «60 минут» (12+).
20.00 Вести (16+).
20.45 Вести. Местное время (16+).
21.00 «Доктор Рихтер. Продолжение» - сериал (16+).
23.15 Вечер с Владимиром Соловьевым (12+).
02.00 «Бригада» - сериал (18+).

ПЯТЫЙ

05.00 Известия (16+).
05.25 «Глухарь» - сериал (16+).
09.00 Известия (16+).
09.25 «Петрович» - сериал (16+).
13.00 Известия (16+).
13.25 «Глухарь» - сериал (16+).
18.50 «След» - сериал (16+). В перерыве (22.00) - Известия (16+), (00.00) - Известия. Итоговый выпуск.
01.15 «Детективы» - сериал (16+).

НТВ

05.00 «Агент особого назначения» - сериал (16+).
06.00 Деловое утро НТВ (12+).
08.25 Мальцева (12+).
09.10 «Мухтар. Новый след» - сериал (16+).
10.00 Сегодня (16+).
10.20 «Литейный, 4» - сериал (16+).
13.00 Сегодня (16+).
13.25 Обзор. ЧП (16+).
14.00 Место встречи (16+). В перерыве (16.00) - Сегодня (16+).
17.15 «ДНК» (16+).
18.15 «Другой майор Соколов» - сериал (16+). В перерыве (19.00) - Сегодня (16+).
21.00 «Пёс» - сериал (16+).
00.10 Сегодня (16+).
00.20 «Вдова» - сериал (16+).
03.20 Квартирный вопрос (12+).

04.10 «Москва. Три вокзала» - сериал (16+).

ТВ-ЦЕНТР

06.00 Настроение (12+).
08.05 «Доктор И...» - сериал (16+).
08.40 «Молодая жена» - х. ф. (12+).
10.35 «Александра Завьялова. Завторница» - д. ф. (12+).
11.30 «Чисто английское убийство» - сериал (12+).
13.40 Мой герой. Михаил Богдасаров (12+).
14.30 События (16+).
14.50 Город новостей (16+).
15.05 «Пуаро Агаты Кристи» - сериал (12+).
17.00 Ток-шоу «Естественный отбор» (12+).
17.50 «Алтарь Тристана» - сериал (12+).
19.40 События (16+).
20.00 Петровка, 38 (16+).
20.20 Право голоса (16+).
22.00 События (16+).
22.30 Линия защиты (16+).
23.05 Приговор. «Властелина» (16+).
23.00 События. 25-й час (16+).
00.30 «Прощание. Василий Шукшин» - д. ф. (16+).
01.20 «Пуаро Агаты Кристи» - сериал (12+).
02.50 «Трюфельный пёс королевы Джованны» - х. ф. (12+).

МИР

06.00 «ОСА» - сериал (16+).
07.45 «Чужая жизнь» - сериал (12+). В перерыве (10.00) - Новости (16+).
13.00 Новости (16+).
13.15 Зал суда. Битва за деньги (16+).
14.00 Дела семейные. Битва за будущее (16+).
15.00 Дела семейные. Новые истории (16+).
16.00 Новости (16+).
16.15 Викторина «Игра в кино» (12+).
17.00 «Возвращение Мухтара-2» - сериал (16+).
19.00 Новости (16+).
19.25 «Петрович» - сериал (16+).
21.35 «Журов-2» - сериал (16+).
00.00 Новости (16+).
00.10 Специальный репортаж (12+).
00.40 Викторина «Игра в кино» (12+).
01.25 Дела семейные. Битва за будущее (16+).
02.15 Дела семейные. Новые истории (16+).

ЗВЕЗДА

06.00 Сегодня утром (16+).
08.00 «Освобождение» - док. сериал (12+).
08.40 «Литейный, 4» - сериал (16+). В перерывах (09.00, 13.00) - Новости дня (16+), (10.00, 14.00) - Военные новости (16+).
18.00 Новости дня (16+).
18.40 «ПВО: стражи неба» - док. сериал (12+).
19.35 Последний день. (12+).
20.20 «Секретная папка» - док. сериал (12+).
21.10 Специальный репортаж (16+).
21.35 Открытый эфир (12+).
23.00 Новости дня (16+).
23.15 Между тем (16+).
23.45 «Вечный зов» - д. ф. (12+).
05.15 «Легендарные самолёты. Истребители Як» - док. сериал (12+).

КУЛЬТУРА

06.30 Новости культуры.
06.35 Пешком... Ярославль узорчатый.
07.00 Новости культуры.
07.05 Правила жизни.
07.30 Новости культуры.
07.35 «Сита и Рама» - сериал (12+).
08.20 Новости культуры.
08.30 «Брюгге. Средневековый город Бельгии» - док. сериал.
08.50 «И это всё о нём» - сериал (12+).
10.00 (12+).
10.15 Новости культуры.
11.10 Наблюдатель. ХХ век. Авторский концерт композитора Давида Тухманова.
12.30 Что делать? Провинциальные музеи России. Бородинское поле. «Рассекреченная история» - док. сериал (16+).
14.15 «Игнатий Стеллецкий. Тайна подземных палат» - д. ф.
15.10 Новости культуры.
15.40 Библийский сюжет.
16.25 Сати. Нескучная классика...
17.35 «И это всё о нём» - сериал (12+).
18.30 Легендарные скрипачи ХХ века. Леонид Коган.
18.40 Цвет времени. Эдгар Дега.
19.45 Что делать?
20.05 Новости культуры.
20.30 Главная роль.
20.45 Правила жизни. Спокойной ночи, малыши! «Исчезнувшие люди - драматическая история эволюции человека» - д. ф.
21.40 «Мимино. Сдачи не надо!» - д. ф.
23.10 «Сита и Рама» - сериал (12+).
23.40 Исторические путешествия Ивана Толстого.
00.45 Новости культуры.
01.35 «Минин и Гафт» - д. ф. Что делать? ХХ век. Авторский концерт композитора Давида Тухманова.

ДОМАШНИЙ

07.00 «Понять. Простить» - док. сериал (16+).
07.30 Скetch-шоу «6 кадров» (16+).
07.40 Давай разведёмся! (16+).
09.50 Тест на отцовство (16+).
10.55 «Реальная мистика» - док. сериал (16+).
13.05 «Понять. Простить» - док. сериал (16+).
14.10 «Соломоново решение» - х. ф. (16+).
18.00 Скetch-шоу «6 кадров» (16+).
19.00 «Если ты не со мной» - х. ф. (16+).
23.00 «Женский доктор-2» - сериал (16+).
00.00 Скetch-шоу «6 кадров» (16+).
00.30 «Лист ожидания» - сериал (16+).

ТНТ

07.00 Где логика? (16+).
09.00 Дом 2. Lite (16+).
10.15 Дом 2. Остров любви (16+).
11.30 Бородина против Бузовой (16+).
12.30 «Улица» - сериал (16+).
13.00 Большой завтрак (16+).
13.30 Битва экстрасенсов (16+).
15.00 «Интерны» - сериал (16+).
20.00 «Ольга» - сериал (16+).
21.00 «Однажды в России» - сериал (16+).
22.00 Где логика? (16+).
23.00 Дом 2. Город любви (16+).
00.00 Дом 2. После заката (16+).
01.05 «Улица» - сериал (16+).

1 КАНАЛ

05.00 Доброе утро (12+).
09.00 Новости (16+).
09.15 Сегодня 29 ноября. День начинается (12+).
09.55 Модный приговор (12+).
10.55 Жить здорово! (16).
12.00 Новости (16+).
12.15 Время покажет (16+).
15.00 Новости (16+).
15.15 Давай поженимся! (16+).
16.00 Мужское / Женское (16+).
17.00 Время покажет (16+). В перерыве (18.00) - Новости (16+).
18.50 На самом деле (16+).
21.00 Пусть говорят (16+).
21.45 Время (16+).
22.45 «Желтый глаз тигра» - сериал (12+).
23.45 Ток-шоу «Большая игра» (12+).
00.20 «Вечерний Ургант» (16+).
На самом деле (16+).

РОССИЯ

05.00 Утро России (12+).
09.00 Вести (16+).
09.15 Утро России (12+).
09.55 О самом главном (12+).
11.00 Вести (16+).
11.25 Вести. Местное время (16+).
11.40 «Судьба человека» с Борисом Корчевниковым (12+).
12.50 Ток-шоу «60 минут» (12+).
14.00 Вести (16+).
14.35 Вести. Местное время (16+).
14.50 «Тайны следствия» - сериал (16+).
17.00 Вести. Местное время (16+).
17.25 Андрей Малахов (16+).
18.50 Ток-шоу «60 минут» (12+).
20.00 Вести (16+).
20.45 Вести. Местное время (16+).
21.00 «Доктор Рихтер. Продолжение» - сериал (16+).
23.15 Вечер с Владимиром Соловьевым (16+).
02.00 «Бригада» - сериал (18+).

ПЯТЫЙ

05.25 «Глухарь» - сериал (16+). В перерывах (08.35) - День ангела, (09.00) - Известия (16+).
09.25 «Петрович» - сериал (16+).
13.00 Известия (16+).
13.25 «Глухарь» - сериал (16+).
18.50 «След» - сериал (16+). В перерыве (22.00) - Известия (16+), (00.00) - Известия. Итоговый выпуск (16+).
01.10 «Детективы» - сериал (16+).

НТВ

05.00 «Агент особого назначения» - сериал (16+).
06.00 Деловое утро НТВ (12+).
08.25 Мальцева (12+).
09.10 «Мухтар. Новый след» - сериал (16+).
10.00 Сегодня (16+).
10.20 «Литейный» - сериал (16+).
13.00 Сегодня (16+).
13.25 Обзор. ЧП (16+).
14.00 Место встречи (16+). В перерыве (16.00) - Сегодня (16+).
17.15 «ДНК» (16+).
18.15 «Другой майор Соколов» - сериал (16+). В перерыве (19.00) - Сегодня (16+).
21.00 «Пёс» - сериал (16+).
00.10 Сегодня (16+).
00.20 «Вдова» - сериал (16+).
01.30 Место встречи (16+).
03.20 Дачный ответ (0+).

ТВ-ЦЕНТР

06.00 Настроение (12+).
08.10 «Доктор И...» - сериал (16+).
08.40 «В добрый час!» - х. ф. (6+).
10.35 «Всеволод Сафонов. В двух шагах от славы» - д. ф. (12+).
11.30 События (16+).
11.50 «Чисто английское убийство» - сериал (12+).
13.35 Мой герой. Александра Маринина (12+).
14.30 События (16+).
14.50 Город новостей (16+).
15.05 «Пуаро Агаты Кристи» - сериал (12+).
17.00 Естественный отбор (12+).
17.50 «Алтарь Тристана» - сериал (12+).
19.40 События (16+).
20.00 Петровка, 38 (16+).
20.20 Право голоса (16+).
22.00 События (16+).
22.30 10 самых... Ревнивые звезды (16+).
23.05 «Пропащие с радаров. Тайны авиакатастроф» - д. ф. (16+).
00.30 Хроники московского быта (16+).
01.15 «Пуаро Агаты Кристи» - сериал (12+).
02.50 «Алтарь Тристана» - сериал (12+).

МИР

06.00 «ОСА» - сериал (16+).
07.45 «Чужая жизнь» - сериал (16+). В перерыве (10.00) - Новости (16+).
13.00 Новости (16+).
13.15 Зал суда. Битва за деньги (16+).
14.00 Дела семейные. Битва за будущее (16+).
15.00 Дела семейные. Новые истории (16+).
16.00 Новости (16+).
16.15 Викторина «Игра в кино» (12+).
17.00 «Возвращение Мухтара-2» - сериал (16+).
19.00 Новости (16+).
19.25 «Петрович» - сериал (16+).
21.40 «Терапия любовью» - х. ф. (16+).
00.00 Новости (16+).
00.10 «Полгода Андрея Павленко» - д. ф. (12+).

ЗВЕЗДА

06.00 Сегодня утром (16+).
08.00 «Освобождение» - док. сериал (12+).
08.40 «Литейный, 4» - сериал (16+). В перерывах (09.00, 13.00) - Новости дня (16+), (10.00, 14.00) - Военные новости (16+).
18.00 Новости дня (16+).
18.40 «ПВО: стражи неба» - док. сериал (12+).
19.35 Легенды кино (12+).
20.20 Код доступа (12+).
21.10 Специальный репортаж (12+).
21.35 Открытый эфир (12+).
23.00 Новости дня (16+).
23.15 Между тем (12+).
23.45 «Вечный зов» - сериал (12+).

КУЛЬТУРА

06.30 Новости культуры.
06.35 Пешком... Русское ополчение.
07.00 Новости культуры.
07.05 Правила жизни.
07.30 Новости культуры.
07.35 «Сита и Рама» - сериал (12+).
08.20 Новости культуры.
08.30 «Плитвицкие озера. Водный

край и национальный парк Хорватии» - д. ф.
08.50 «И это всё о нём» - сериал (12+).
10.00 (12+).
10.15 Новости культуры.
11.10 Наблюдатель. ХХ век. Илья Гутман. Человек войны и мира.
12.15 «Бордо. Да здравствует буржуазия!»
12.30 Игра в бисер. Сервантес «Дон Кихот».
13.15 Провинциальные музеи России. Крымский литературно-художественный музей-заповедник.
13.45 «Рассекреченная история» - док. сериал.
14.15 «Формула невероятности академика Колмогорова» - д. ф.
15.00 Новости культуры.
15.40 Моя любовь - Россия!
16.25 «2 Верник 2».
17.35 «И это всё о нём» - сериал (12+).
18.30 Легендарные скрипачи ХХ века. Артур Грюмо.
18.45 «Первые в мире» - док. сериал (16+).
19.30 Игра в бисер. Сервантес «Дон Кихот».
20.05 Новости культуры.
20.30 Главная роль.
20.45 Правила жизни. Спокойной ночи, малыши! «Дмитрий Менделеев. Заветные мысли» - д. ф.
22.20 Энигма. Эльжбета Пендерецкая.
23.10 «Сита и Рама» - сериал (12+).
23.40 Исторические путешествия Ивана Толстого.
00.00 Новости культуры.
00.40 Черные дыры. Белые пятна.
01.20 Игра в бисер. Сервантес «Дон Кихот».
02.15 ХХ век. Илья Гутман. Человек войны и мира. «Формула невероятности академика Колмогорова» - д. ф.

ДОМАШНИЙ

06.30 Скetch-шоу «6 кадров» (16+).
06.50 Удачная покупка (16+).
07.00 «Понять. Простить» - док. сериал (16+).
07.35 По делам несовершеннолетних (16+).
09.45 Давай разведёмся! (16+).
10.50 Тест на отцовство (16+).
11.55 «Реальная мистика» - док. сериал (16+).
12.55 «Понять. Простить» - док. сериал (16+).
14.00 «Если ты не со мной» - х. ф. (16+).
18.00 Скetch-шоу «6 кадров» (16+).
19.00 «Искушение» - сериал (16+).
23.00 «Женский доктор-2» - сериал (16+).
00.00 Скetch-шоу «6 кадров» (16+).
00.30 «Лист ожидания» - сериал (16+).

ТНТ

07.00 Где логика? (16+).
09.00 Дом 2. Lite (16+).
10.15 Дом 2. Остров любви (16+).
11.30 Бородина против Бузовой (16+).
12.30 «Улица» - сериал (16+).
13.00 Битва экстрасенсов (16+).
14.30 «Интерны» - сериал (16+).
20.00 «Ольга» - сериал (16+).
21.00 «Ольга-3. За кадром» (16+).
21.30 Шоу «Студия Союз» (16+).
22.30 Импровизация (16+).
23.00 Дом 2. Город любви (16+).
00.00 Дом 2. После заката (16+).
01.05 «Улица» - сериал (16+).

ДОКУМЕНТЫ

→ 7-я стр. Приложение №2 к постановлению главы муниципального образования Тихвинский муниципальный район Ленинградской области №01-53-м от 14 ноября 2018 г.

Объявление о проведении публичных слушаний по проекту "Бюджет муниципального образования Тихвинский муниципальный район Ленинградской области на 2019 год и плановый период 2020 и 2021 годов"

Уважаемые жители города! Совет депутатов Тихвинского района, администрация Тихвинского района приглашают вас принять участие в обсуждении материалов к назначенным публичным слушаниям по проекту "Бюджет муниципального образования Тихвинский муниципальный район Ленинградской области на 2019 год и плановый период 2020 и 2021 годов". С материалами по предмету публичных слушаний можно ознакомиться по рабочим дням с 9.00 до 18.00, в пятницу с 9.00 до 16.45: - в Совете депутатов Тихвинского района по адресу: город Тихвин, 4-й микро-

О проведении публичных слушаний по проекту "Бюджет муниципального образования Тихвинское городское поселение Тихвинского муниципального района Ленинградской области на 2019 год и плановый период 2020 и 2021 годов"

Постановление главы муниципального образования Тихвинское городское поселение Тихвинского муниципального района Ленинградской области №02-9-м от 14 ноября 2018 года. В соответствии со статьей 12 Устава муниципального образования Тихвинское городское поселение Тихвинского муниципального района Ленинградской области ПОСТАНОВЛЯЮ: 1. Назначить публичные слушания по проекту "Бюджет муниципального образования Тихвинское городское поселение Тихвинского муниципального района Ленинградской области на 2019 год и плановый период 2020 и 2021 годов" на 13 декабря 2018 года в 16.00 по адресу: Ленинградская область, город Тихвин, 4-й микрорайон, дом №42 (большой зал администрации Тихвинского района). 2. Сформировать комиссию по организации и проведению публичных слушаний (приложение №1). 3. Опубликовать объявление о проведении публичных слушаний в газете "Трудовая слава" (приложение №2). 4. Контроль за исполнением постановления возложить на председателя комиссии по бюджету, налогам и муниципальной собственности Совета депутатов Тихвинского городского поселения Сергея Вячеславовича Борисова. Глава муниципального образования Тихвинское городское поселение Тихвинского муниципального района

Пятница, 30 ноября

1 КАНАЛ

- 05.00 Доброе утро (12+).
- 09.00 Новости (12+).
- 09.15 Сегодня 30 ноября. День начинается.
- 09.55 Модный приговор (16+).
- 10.55 Жить здорово! (16+).
- 12.00 Новости (12+).
- 12.15 Время покажет (16+).
- 15.00 Новости (12+).
- 15.15 Давай поженимся! (16+).
- 16.00 Мужское/Женское (16+).
- 17.00 Время покажет (16+). В перерыве (18.00) -Новости (12+).
- 18.50 Человек и закон (16+).
- 19.55 Поле чудес (16+).
- 21.00 Время.
- 21.30 Голос. Переагрузка (16+).
- 23.40 «Вечерний Ургант» (16+).
- 00.30 К юбилею Бориса Гребенщикова. Концерт «Огонь Вавилона» (16+).

РОССИЯ

- 05.00 Утро России (12+). В перерыве (9.00) - «Вести» (12+).
- 09.55 О самом главном (12+).
- 11.00 Вести (12+).
- 11.25 Вести. Местное время (12+).
- 11.40 «Судьба человека» с Борисом Корчевниковым (12+).
- 12.50 Ток-шоу «60 минут» (12+).
- 14.00 Вести.
- 14.35 Вести. Местное время (12+).
- 14.40 «Тайны следствия» - сериал (12+).
- 17.00 Вести. Местное время (12+).
- 17.25 Андрей Малахов. Прямой эфир (16+).
- 18.50 Ток-шоу «60 минут» (12+).
- 20.00 Вести (12+).
- 20.45 Вести. Местное время (12+).
- 21.00 Юбилейный вечер Владимира Винокура (16+).
- 01.10 «Моя мама против» - х.ф. (12+).

ПЯТЫЙ

- 05.00 Известия (16+).
- 05.25 «Глухарь» - сериал (16+). В перерыве (09.00) - Известия (16+).
- 11.10 «Нина» - сериал (16+). В перерыве (13.00) - Известия (16+).
- 18.55 «След» - сериал (16+).
- 01.15 «Детективы» - сериал (16+).

НТВ

- 05.00 «Агент особого назначения» - сериал (16+).
- 06.00 Деловое утро НТВ (12+).
- 08.25 «Мухтар. Новый след» - сериал (16+).
- 10.00 Сегодня (12+).
- 10.20 «Литейный» - сериал (16+).
- 13.00 Сегодня (12+).
- 13.25 ЧП. Обзор (16+).
- 14.00 Место встречи (16+). В перерыве (16.00) - Сегодня (12+).
- 17.10 «ДНК» (16+).
- 18.10 Жди меня (12+).
- 19.00 Сегодня (12+).
- 19.35 ЧП. Расследование (16+).
- 20.00 «Другой майор Соколов» - сериал (16+).
- 21.00 «Пес» - сериал (16+).
- 00.20 Захар Прилепин. Уроки русского (12+).
- 00.45 Мы и наука. Наука и мы (12+).
- 01.45 Место встречи (16+).
- 03.30 «Тамбовская Россия» - док. сериал (16+).

ТВ-ЦЕНТР

- 06.00 Настроение.
- 08.05 «Людмила Хитяева. Команду парадом я!» - д.ф. (12+).
- 09.00 «Подъём с глубины» - х.ф. (12+). В перерыве (11.30) - События (16+).
- 13.25 «Синичка» - х.ф. (12+). В перерывах (14.30) - События (16+), (14.50) - Город новостей (16+).
- 17.45 «Беглецы» - х.ф. (16+).
- 19.40 События (16+).
- 20.00 «Колдовское озеро» - х.ф. (12+).
- 22.00 В центре событий (16+).
- 23.10 Приют комедиантов (12+).
- 01.05 «Олег и Лев Борисовы. В тени родного брата» - д.ф. (12+).
- 01.55 «Не послать ли нам... гонца?» - х.ф. (12+).

МИР

- 06.20 «ОСА» - сериал (16+).
- 08.05 «Тамарка» - сериал (16+). В перерыве (10.00) - Новости (16+), (10.10) - Евразия. Большая цифра (12+).
- 13.00 Новости (16+).
- 13.15 Зал суда. Битва за деньги (16+).
- 14.00 Дела семейные. Битва за будущее (16+).
- 15.00 Дела семейные. Новые истории (16+).
- 16.00 Новости (16+).
- 16.15 Игра в кино (12+).
- 17.00 «Возвращение Мухтара-2» - сериал (16+).
- 19.00 Новости (16+).
- 19.20 «Петрович» - сериал (16+).
- 21.25 «Берегите женщин» - х.ф. (12+). В перерыве (00.00) - Новости (16+).
- 00.30 «Бум» - х.ф. (12+).

ЗВЕЗДА

- 05.15 «Забудьте слово «смерть»» - х.ф. (12+).
- 06.50 «Мерседес» уходит от погони» - х.ф. (12+).
- 08.40 «Литейный-4» - сериал (16+). В перерывах (09.00, 13.00) - Новости дня, (10.00, 14.00) - Военные новости.
- 18.00 Новости дня.
- 18.40 «Большая семья» - х.ф. (12+).
- 20.50 «Свадьба с приданым» - х.ф. (6+).
- 23.00 Новости дня.
- 23.15 «Постарайся остаться живым» - х.ф. (12+).
- 00.40 «Вечный зов» - сериал (12+).

КУЛЬТУРА

- 06.35 Пешком... Москва музыкальная.
- 07.00 Новости культуры.
- 07.05 Правила жизни.
- 07.30 Новости культуры.

Тихвинское местное отделение партии «ЕДИНАЯ РОССИЯ» в связи с семнадцатилетием со дня создания Всероссийской политической партии «ЕДИНАЯ РОССИЯ» проведет декаду личных приемов граждан с 26 ноября по 01 декабря 2018 года.

В Ленинградской области прием граждан по личным вопросам проведут депутаты - «единороссы» Законодательного собрания и муниципалитетов, главы районов, представители управляющих компаний ЖКХ, здравоохранения и социальной сферы.

Адрес приемной: ЛО, г.Тихвин, пл.Свободы, д. №1 (здание МУ "Тихвинский районный Дом культуры"), телефон для записи: 8 (813-67) 57-816, 8-931-350-06-77, e-mail: tihvin@lenobl.dn.ru

- 07.35 «Сита и Рама» - сериал (12+).
- 08.20 Новости культуры.
- 08.30 «Когда мне будет 54 года» - х.ф. (12+).
- 10.00 Новости культуры.
- 10.15 «Аршин мал алан» - х.ф. (12+).
- 11.50 «Художник мира» - д.ф.
- 12.30 Черные дыры. Белые пятна.
- 13.10 Провинциальные музеи России. Переславль-Залесский.
- 13.35 «Рассекреченная история» - док. сериал.
- 14.05 «Дмитрий Менделеев. Заветные мысли» - д.ф.
- 15.00 Новости культуры.
- 15.10 Письма из провинции. Поселок Усть-Камчатск.
- 15.40 Энигма.
- 16.20 «Когда мне будет 54 года» - х.ф. (12+).
- 17.45 Легендарные скрипачи XX века. Исаак Стерн.
- 18.45 Царская ложа.
- 19.30 Новости культуры.
- 19.45 Всероссийский открытый телевизионный конкурс юных талантов «Синяя птица».
- 20.50 Искатели. «В поисках моплы Митридата».
- 21.35 Линия жизни.
- 22.35 «Сита и Рама» - сериал (12+).
- 23.00 Новости культуры.
- 23.20 Клуб «Шаболовка, 37».
- 00.30 «Объятия змея» - х.ф. (12+).

ДОМАШНИЙ

- 06.50 Удачная покупка (16+).
- 07.00 «Понять. Простить» - док. сериал (16+).
- 07.30 По делам несовершеннолетних (16+).
- 09.40 Давай разведемся! (16+).
- 10.45 Тест на отцовство (16+).
- 11.50 «Реальная мистика» - док. сериал (16+).
- 12.50 «Понять. Простить» - док. сериал (16+).
- 13.55 «Искушение» - х.ф. (16+).
- 18.00 Скetch-шоу «6 кадров» (16+).
- 19.00 «Ника» - х.ф. (16+).
- 22.50 «Женский доктор-2» - сериал (16+).
- 23.50 Скetch-шоу «6 кадров» (16+).
- 00.30 «День расплаты» - х.ф. (16+).

ТНТ

- 07.00 Где логика? (16+).
- 09.00 Дом-2. Lite (16+).
- 10.15 Дом-2. Остров любви (16+).
- 11.30 Бородина против Бузовой (16+).
- 12.30 «Улица» - сериал (16+).
- 13.00 Битва экстрасенсов (16+).
- 14.30 «Интерны» - сериал (16+).
- 20.00 Comedy Woman (16+).
- 21.00 Комеди Клуб (16+).
- 22.00 Открытый микрофон (16+).
- 23.00 Дом-2. Город любви (16+).
- 00.00 Дом-2. После заката (16+).
- 01.05 Такое кино! (16+).
- 01.40 «Улица» - сериал (16+).

Суббота, 1 декабря

1 КАНАЛ

- 06.00 Новости (16+).
- 06.10 «Максим Перепелица» - х.ф. (0+).
- 07.55 Играй, гармонь любимая!
- 08.40 «Смешарики. Новые приключения» - мультсериал (0+).
- 09.00 Умницы и умники (12+).
- 09.40 Слово пастыря (16+).
- 10.00 Новости (16+).
- 10.15 Владимир Машков. Один по лезвию ножа (12+).
- 11.10 Теория заговора (16+).
- 12.00 Новости (16+).
- 12.15 На 10 лет моложе (16+).
- 13.00 Идеальный ремонт (6+).
- 14.00 Юбилейный концерт Ильи Резника (0+).
- 16.20 Кто хочет стать миллионером?
- 18.00 Эксклюзив (16+).
- 19.30 Сегодня вечером (16+). В перерыве (21.00) - Время. Валерий Сюткин. Юбилейный концерт «То, что надо» (12+).
- 01.00 «От имени моей дочери» - х.ф. (16+).
- 02.40 Мужское / Женское (16+).
- 03.35 Модный приговор (6+).
- 04.30 Давай поженимся! (16+).

РОССИЯ

- 05.00 Утро России. Суббота.
- 08.40 Местное время. Суббота (12+).
- 09.20 Сто к одному (12+).
- 10.10 Пятеро на одного.
- 11.00 Вести (16+).
- 11.20 Вести. Местное время (16+).
- 11.40 Смеяться разрешается.
- 12.50 «Любовь по ошибке» - х.ф. (12+).
- 15.00 Выход в люди (12+).
- 16.15 Субботный вечер.
- 17.50 «Привет, Андрей!» (12+).
- 20.00 Вести в субботу.
- 21.00 «Никто, кроме нас» - х.ф. (12+).
- 01.05 «Осколки хрустальной туфельки» - х.ф. (12+).
- 03.10 «Личное дело» - сериал (16+).

ПЯТЫЙ

- 05.00 «Детективы» - сериал (16+).
- 08.55 «След» - сериал (16+).
- 00.00 Известия. Главное.
- 00.50 «Майор и магия» - сериал (16+).

НТВ

- 05.00 ЧП. Расследование (16+).
- 05.40 Звезды сошлись (16+).
- 07.25 Смотр (0+).
- 08.00 Сегодня (12+).
- 08.20 Зарядись удачей! (12+).
- 09.25 Готовим с Алексеем Зиминным (0+).
- 10.00 Сегодня (12+).
- 10.20 Главная дорога (16+).
- 11.05 Еда живая и мертвая (12+).
- 12.00 Квартальный вопрос (0+).
- 13.05 Поедем, поедим! (0+).
- 14.00 Крутая история (12+).
- 15.05 Своя игра (0+).
- 16.00 Сегодня (16+).
- 16.20 Однажды... (16+).
- 17.00 Секрет на миллион (16+).
- 19.00 Центральное телевидение (16+).
- 20.40 «Пес» - сериал (16+).
- 23.55 Международная пирамида (18+).
- 00.50 Квартирник НТВ у Маргулиса

- (16+).
- 02.00 «Домовой» - х.ф. (16+).
- 04.10 «Москва. Три вокзала» - сериал (16+).

ТВ-ЦЕНТР

- 05.25 Марш-бросок (12+).
- 06.20 Смех с доставкой на дом (12+).
- 07.25 Православная энциклопедия (6+).
- 07.55 Выходные на колёсах (6+).
- 08.35 «Сказка о потерянном времени» - х.ф. (0+).
- 09.55 «Александр Балуев. В меня заложен этот шифр» - д.ф. (12+).
- 10.40 «Благословите женщину» - х.ф. (12+). В перерыве (11.30) - События (16+).
- 13.15 «Я выбираю тебя» - х.ф. (12+). В перерыве (14.30) - События (16+).
- 17.20 «Синичка-2» - х.ф. (12+).
- 21.00 Постскриптум (16+).
- 22.10 Право знаты (16+).
- 23.40 События (16+).
- 23.55 Право голоса (16+).
- 02.40 «Центробежное ускорение». Специальный репортаж (16+).
- 03.10 Приговор. Властелина (16+).
- 03.50 «Космос. Подвиги и ложь» - д.ф. (16+).
- 04.30 Десяностые. Золото партии (16+).
- 05.10 Удар властью. Герои дефолта (16+).
- 05.50 Петровка, 38 (16+).

МИР

- 06.00 Мультфильмы (0+).
- 06.15 Миллион вопросов о природе (6+).
- 06.30 Союзники (12+).
- 07.05 Такие странные (16+).
- 07.30 Секретные материалы (16+).
- 08.05 Мультфильмы (0+).
- 08.15 «Я шагаю по Москве» - х.ф. (16+).
- 10.00 Новости (16+).
- 10.15 Как в ресторане (12+).
- 10.45 «Ой, мамочки!» (12+).
- 11.15 Наше кино. История большой любви (12+).
- 11.50 «Лекарство против страха» - сериал (16+). В перерывах (16.00, 19.00) - Новости (16+).
- 03.05 «Сабрина» - х.ф. (12+).
- 04.55 «Я шагаю по Москве» - х.ф. (12+).

ЗВЕЗДА

- 05.15 Мультфильмы (0+).
- 05.35 «Стрелы Робин Гуда» - х.ф. (0+).
- 07.05 «Баллада о доблестном рыцаре Айвенго» - х.ф. (12+).
- 09.00 Новости дня (16+).
- 09.15 Легенды музыки (6+).
- 09.40 Последний день (12+).
- 10.30 Нефакт! (6+).
- 11.00 Улика из прошлого (16+).
- 11.50 «Загадки века. Светлана Аллилуева. Побег по расчету» - док. сериал (12+).
- 12.35 Специальный репортаж (12+).
- 13.00 Новости дня (16+).
- 13.15 «Секретная папка. Климатическое оружие России» - док. сериал (12+).
- 14.00 Десять фотографий (6+).
- 14.50 Специальный репортаж (12+).
- 15.50 «Государственная грани-

- ца» - сериал (12+). В перерывах (18.00) - Новости дня, (18.10) - За дело!
- 22.15 «Отряд специального назначения» - сериал (12+). В перерыве (23.00) - Новости дня (16+).
- 05.25 «Перелом. Хроника Победы» - док. сериал (12+).

КУЛЬТУРА

- 06.30 Библиейский сюжет.
- 07.05 «Адмирал Нахимов» - х.ф. (12+).
- 08.40 «Шайбу! Шайбу!». «Матч-реванш», «Метеор» на ринге» - мультфильмы (0+).
- 09.45 Передвижники. Михаил Нестеров.
- 10.15 Телескоп.
- 10.45 «Любовь и Сакс» - х.ф. (12+).
- 12.15 Человеческий фактор. «Кто заплатит за науку?».
- 12.45 «Шпион в дикой природе» - д.ф.
- 13.40 «Минин и Гафт» - д.ф.
- 14.30 «Мимино». Сдачи не надо!» - д.ф.
- 15.15 «Первые в мире» - док. сериал.
- 15.30 «Подкидыш» - х.ф. (6+).
- 16.40 Большой балет.
- 19.05 «Мария до Каллас» - д.ф.
- 21.00 «Агора» - ток-шоу.
- 22.00 «Миллионный год» - д.ф.
- 22.45 «2 Верник 2».
- 23.35 Юбилейный концерт «Безумный день рождения Сергея Безрукова».
- 01.10 «Бравый солдат Швейк» - х.ф. (6+).

ДОМАШНИЙ

- 06.30 Скetch-шоу «6 кадров» (16+).
- 08.00 «Маши и Медведь» - х.ф. (12+).
- 10.00 «Попытка Веры» - х.ф. (16+).
- 14.15 «Как развести миллионера» - х.ф. (16+).
- 18.00 Скetch-шоу «6 кадров» (16+).
- 19.00 «Курортный роман» - х.ф. (16+).
- 23.00 «Гастарбайтерши» - док. сериал (16+).
- 00.00 Скetch-шоу «6 кадров» (16+).
- 00.30 «Седьмое небо» - х.ф. (16+).
- 04.55 «Преступления страсти» - док. сериал (16+).
- 05.35 Скetch-шоу «6 кадров» (16+).

ТНТ

- 07.00 Где логика?
- 08.00 ТНТ. MUSIC (16+).
- 08.30 Импровизация (16+).
- 09.00 Дом-2. Lite (16+).
- 10.00 Дом-2. Остров любви (16+).
- 11.00 Битва экстрасенсов (16+).
- 12.30 Comedy Woman (16+).
- 14.35 «Перси Джексон и похититель молний» - х.ф. (12+).
- 19.00 Экстрасенсы. Битва сильнейших (16+).
- 19.30 Битва экстрасенсов (16+).
- 21.00 Танцы (16+).
- 23.00 Дом-2. Город любви (16+).
- 00.00 Дом-2. После заката (16+).
- 01.05 «Перси Джексон и похититель молний» - х.ф. (12+).
- 03.20 ТНТ. MUSIC (16+).
- 03.45 Stand up (16+).

ДОКУМЕНТЫ

→ 8-я стр.

Приложение №1 к постановлению главы муниципального образования Тихвинское городское поселение Тихвинского муниципального района Ленинградской области №02-9-м от 14 ноября 2018 г.

Приложение №2 к постановлению главы муниципального образования Тихвинское городское поселение Тихвинского муниципального района Ленинградской области №02-9-м от 14 ноября 2018 г.

СОСТАВ

комиссии по организации и проведению публичных слушаний по проекту «Бюджет муниципального образования Тихвинское городское поселение Тихвинского муниципального района Ленинградской области на 2019 год и плановый период 2020 и 2021 годов»

Председатель комиссии
С.В.Борисов, председатель комиссии по бюджету, налогам и муниципальной собственности Совета депутатов Тихвинского городского поселения.

Секретарь комиссии
Е.И.Лупов, главный специалист Совета депутатов Тихвинского городского поселения.

Члены комиссии:
Л.А.Никитин, председатель контрольно-счетного органа Тихвинского района; Л.Д.Павлова, депутат Совета депутатов Тихвинского городского поселения; С.М.Уткин, председатель комиссии по законодательству, местному самоуправлению и межмуниципальному сотрудничеству Совета депутатов Тихвинского городского поселения, Н.В.Шадричева, председатель комиссии по культуре, молодежной политике, спорту и туризму Совета депутатов Тихвинского городского поселения.

Объявление

о проведении публичных слушаний по проекту «Бюджет муниципального образования Тихвинское городское поселение Тихвинского муниципального района Ленинградской области на 2019 год и плановый период 2020 и 2021 годов»

Уважаемые жители города!

Совет депутатов Тихвинского городского поселения, администрация Тихвинского района приглашают вас принять участие в обсуждении материалов по назначенным публичным слушаниям по проекту «Бюджет муниципального образования Тихвинское городское поселение Тихвинского муниципального района Ленинградской области на 2019 год и плановый период 2020 и 2021 годов».

С материалами по предмету публичных слушаний можно ознакомиться:
- в Совете депутатов Тихвинского городского поселения по адресу: город Тихвин, 4-

микрорайон, дом №42, кабинет 48, по рабочим дням с 9.00 до 18.00, в пятницу с 9.00 до 16.45;

- в администрации по адресу: город Тихвин, 4-й микрорайон, дом №42, кабинет №8.
Замечания и предложения по предмету публичных слушаний можно направлять по адресу: город Тихвин, 4-й микрорайон, дом №42, кабинет 48.

Публичные слушания по проекту «Бюджет муниципального образования Тихвинское городское поселение Тихвинского муниципального района Ленинградской области на 2019 год и плановый период 2020 и 2021 годов» состоятся 13 декабря 2018 года в 16.00 по адресу: город Тихвин, 4-й микрорайон, дом №42, большой зал администрации Тихвинского района.

1 КАНАЛ

- 05.50 «Улица полна неожиданностей» - х.ф. (0+). В перерыве (06.00) - Новости (12+).
- 07.35 «Смешарики. ПИН-код» - мультсериал (0+).
- 07.40 Часовой (12+).
- 08.15 Здоровье (16+).
- 09.20 Непутевые заметки (12+).
- 10.00 Новости (16+).
- 10.15 Строгановы. Елена последняя (12+).
- 11.10 Теория заговора (16+).
- 12.00 Новости (16+).
- 12.15 «Вокруг смеха» в Государственном Кремлевском дворце (12+).
- 13.20 Наедине со всеми (12+).
- 15.10 «Приходите завтра...» - х.ф. (12+).
- 17.10 Андрей Дементьев. «Выражи времени». Концерт-посвящение (12+).
- 19.30 Лучшее всех!
- 21.00 Толстой. «Воскресенье».
- 22.30 Что? Где? Когда?
- 23.40 «За пропастью во ржи» - х.ф. (16+).
- 01.40 «Неукротимый» - х.ф. (16+).
- 04.05 Программа «Модный приговор» (6+).

РОССИЯ

- 05.05 Субботний вечер.
- 06.45 Программа «Сам себе режиссер» (12+).
- 07.30 Смехопанорама Евгения Петросяна (12+).
- 08.00 Утренняя почта (12+).
- 08.40 Местное время. Воскресенье (16+).
- 09.20 Сто к одному (12+).
- 10.10 Когда все дома (12+).
- 11.00 Вести (16+).
- 11.20 Измайловский парк (12+).
- 13.40 Далёкие близкие (12+).
- 14.55 «Качели» - х.ф. (12+).
- 18.50 «Всероссийский открытый телевизионный конкурс юных талантов «Синяя птица».
- 20.00 Вести недели (16+).
- 22.00 Москва. Кремль. Путин.
- 23.00 Воскресный вечер с Владимиром Соловьёвым (12+).
- 00.30 Дежурный по стране (12+).
- 01.30 «Пыльная работа» - сериал (16+).
- 03.20 Далёкие близкие (12+).

Воскресенье, 2 декабря

ПЯТЫЙ

- 05.00 «Майор и магия» - сериал (16+).
- 05.40 Светская хроника (16+).
- 06.40 «Моя правда. Анатолий Панапов» - д.ф. (12+).
- 07.25 «Моя правда. Дмитрий Дюжев» - д.ф. (12+).
- 08.10 «Моя правда. Анастасия Заворотнюк» - д.ф. (12+).
- 09.05 «Моя правда. Никита Джигурда и Марина Анисина» - д.ф. (12+).
- 10.00 Светская хроника (16+).
- 10.55 Вся правда о... пищевых добавках (16+).
- 11.50 «Последний герой» - х.ф. (16+).
- 13.35 «Спецназ» - сериал (16+).
- 16.25 «Спецназ-2» - сериал (16+).
- 20.05 «Снайпер-2. Тунгус» - сериал (16+).
- 23.25 «Искушение» - х.ф. (16+).

НТВ

- 05.10 ЧП. Расследование (16+).
- 05.35 Центральное телевидение (16+).
- 07.20 Устами младенца (0+).
- 08.00 Сегодня (16+).
- 08.20 Их нравы (0+).
- 08.35 Кто в доме хозяин? (16+).
- 09.25 Едим дома (0+).
- 10.00 Сегодня (16+).
- 10.20 Первая передача (16+).
- 11.00 Чудо техники (12+).
- 11.55 Дачный ответ (12+).
- 13.00 «НашПотребНадзор» (16+).
- 14.00 У нас выигрывают! (12+).
- 15.05 Своя игра (0+).
- 16.00 Сегодня (16+).
- 16.20 «Следствие вели...» с Леонидом Каневским (16+).
- 18.00 Новые русские сенсации (16+).
- 19.00 Итоги недели.
- 20.10 Звезды сошлись (16+).
- 22.00 Ты не поверишь! (16+).
- 23.00 Яна Рудковская. Моя исповедь (16+).
- 23.55 «... По прозвищу «Зверь» - х.ф. (16+).
- 01.45 «Ограбление по-американски» - х.ф. (18+).
- 03.35 Поедем, поедим! (0+).

«Москва. Три вокзала» - сериал (16+).

ТВ-ЦЕНТР

- 06.00 «В добрый час!» - х.ф. (0+).
- 07.55 Фактор жизни (12+).
- 08.30 Петровка, 38 (16+).
- 08.40 «Колдовское озеро» - х.ф. (12+).
- 10.40 Спасите, я не умею готовить! (12+).
- 11.30 События (16+).
- 11.45 «Добровольцы» - х.ф. (12+).
- 13.40 Смех с доставкой на дом (12+).
- 14.30 Московская неделя (16+).
- 15.00 Девяностые. Короли шансона (16+).
- 15.55 Хроники московского быта. Недетская роль (12+).
- 16.45 Прощание. Юрий Андропов (16+).
- 17.35 «Мама будет против!» - х.ф. (12+).
- 21.50 «Дилетант» - х.ф. (12+). В перерыве (00.25) - События (16+).
- 01.30 «Ивановы» - х.ф. (12+).
- 03.05 «В стране женщин» - х.ф. (16+).
- 04.35 Линия защиты (16+).

МИР

- 06.00 «Я шагаю по Москве» - х.ф. (16+).
- 06.15 Миллион вопросов о природе (6+).
- 06.30 Беларусь сегодня (12+).
- 07.05 Знаем русский (6+).
- 08.00 Мультфильмы (0+).
- 08.20 «Король Дроздобород» - х.ф. (12+).
- 10.00 Новости (16+).
- 10.15 Еще дешевле (12+).
- 10.45 Культ/Туризм (0+).
- 11.15 Японский городской (12+).
- 11.50 «Охота на гауляйтера» - сериал (12+). В перерывах (16.00) - Новости (16+), (18.30) - Вместе.
- 00.00 Вместе.
- 01.20 «Тамарка» - сериал (16+).
- 04.55 «Лекарство против страха» - сериал (16+).

ЗВЕЗДА

- 05.50 «Под каменным небом» - х.ф. (12+).
- 07.35 «Постарайся остаться живым» - х.ф. (12+).
- 09.00 «Новости недели» с Юрием Подкопаевым.
- 09.55 Служу России (16+).
- 10.45 Политический детектив (12+).
- 11.10 Код доступа (12+).
- 12.00 Открытые угрозы. Игрушки массового поражения (12+).
- 13.00 Новости дня (16+).
- 13.15 «Война в Корее» - д.ф. (12+).
- 18.00 Новости. Главное (16+).
- 18.45 «Легенды советского сыска» - док. сериал (16+).
- 23.00 Ток-шоу «Фетисов» (12+).
- 23.45 «Республика ШКИД» - х.ф. (6+).
- 01.50 «Инспектор ГАИ» - х.ф. (12+).
- 03.30 «Говорит Москва» - х.ф. (12+).
- 05.05 «Легендарные самолеты. Истребитель Ла-5» - док. сериал (12+).

КУЛЬТУРА

- 06.30 «Аршин мал алан» - х.ф. (12+).
- 08.10 «Маугли» - мультфильм (0+).
- 09.50 Обыкновенный концерт.
- 10.20 Мы - грамотеи!
- 11.00 «Мария до Каллас» - д.ф.
- 12.55 «Первые в мире» - док. сериал.
- 13.10 Письма из провинции. Поселок Усть-Камчатск.
- 13.40 Диалоги о животных. Московский зоопарк.
- 14.20 «Бравый солдат Швейк» - х.ф. (12+).
- 16.10 «Первые в мире» - док. сериал.
- 16.25 Пешком... Москва. 1960-е.
- 16.55 «Предки наших предков» - док. сериал.
- 17.35 Близкий круг Владимира Бейлиса.
- 18.35 Романтика романа. Группе «Кватро» - 15 лет!
- 19.30 Новости культуры.
- 20.10 «В круге первом» - х.ф. (12+).

- 21.50 Белая студия.
- 22.30 Опера Л.Керубини «Медея».
- 00.50 «Любовь и Сакс» - х.ф. (12+).

ДОМАШНИЙ

- 06.30 Юмористическое скетч-шоу «6 кадров» (16+).
- 08.10 «Женская дружба» - х.ф. (16+).
- 10.10 «Ника» - х.ф. (16+).
- 13.55 «Курортный роман» - х.ф. (16+).
- 18.00 Юмористическое скетч-шоу «6 кадров» (16+).
- 19.00 «Курортный роман-2» - х.ф. (16+).
- 23.10 «Гастарбайтерши» - док. сериал (16+).
- 00.00 Юмористическое скетч-шоу «6 кадров» (16+).
- 00.30 «Большое зло и мелкие пакости» - х.ф. (16+).
- 04.30 «Преступления страсти» - док. сериал (16+).
- 06.25 Скетч-шоу «6 кадров» (16+).
- 06.00 Домашняя кухня (16+).

ТНТ

- 07.00 «Перси Джексон и Море чудовищ» - х.ф. (16+).
- 09.00 Дом-2. Lite (16+).
- 10.00 Дом-2. Остров любви (16+).
- 11.00 Перезагрузка (16+).
- 12.00 Большой завтрак (16+).
- 12.30 «Ольга» - сериал (16+).
- 22.00 Концерт Нурлана Сабурова (16+).
- 23.00 Дом-2. Город любви (16+).
- 00.00 Дом-2. После заката (16+).
- 01.05 Такое кино! (16+).
- 01.40 «Убийца» - х.ф. (16+).
- 03.30 ТНТ Music (16+).
- 03.55 Stand up (16+).
- 06.00 Импровизация (16+).

Сниму порчу, сглаз, проклятие, решу личные и семейные проблемы, психологическая помощь, уберу негатив из квартиры.
Телефон 8-921-185-79-59.

ОБЪЯВЛЕНИЯ

ПРОДАМ зимний дом в д.Никольское Шугозерского сельского поселения, площадь 47 кв.м, земельный участок – 21 сотка, баня, хозяйстройки; дом на берегу реки, рядом лес, грибы-ягоды. Все в собственности. Цена 360000 рублей. Торг. Подробная информация по телефону 8-953-349-87-69.

ПРОДАМ земельный участок 10 соток в 30 км от Тихвина в Горском сельском поселении, д.Валдость. Рядом озеро, лес. Тел. 8-921-886-31-01.

ПРОДАМ дачный участок в СНТ «Бор», 10 соток, около участка эл. столб, проведено межевание. Рядом д.Бор, лес, река, озера, грибы-ягоды. 20 км от Тихвина, хорошая дорога. - Возможность перевода земли в ИЖС с пропиской. Цена – 220 000 руб. Все в собственности. Возможен торг. Звонить по телефону 8-953-349-87-69.

ПРОДАМ земельный участок 12 соток в д.Чуганово (12 км от Шугозера). На участке имеется сруб дома (6Х9), крытый шифером, подведено электричество, часть дома (3Х6) подготовлена под временное жилье (есть газовая плита, холодильник, печка). В десяти метрах от дома – река Явосьма, грибы, ягоды в доступности одного км. Стоимость договорная, возможен торг. Подробная информация по телефону 8-921-551-81-58.

ПРОДАМ здание с земельным участком 550 кв.м, ул. Ращупкина, д. №3. Телефоны: 8-921-970-50-96, 8-812-495-20-74.

ПРОДАМ СРОЧНО «Газель» (марка «ГАЗ-330233») 2008 г.в. Цвет «мурена», длина кузова - 3 м. Телефон 8-981-130-88-18.

КУПЛЮ без посредников квартиру в Тихвине. Рассмотрю все варианты. Помощь с оформлением документов. Сопровождение сделки купли-продажи. Телефон 8-953-349-87-69.

СДАМ однокомнатную квартиру в 6 м-не с мебелью и бытовой техникой. Звонить по телефону 8-953-349-87-69.

ОТДАМ в добрые руки замечательного котенка (три месяца). Телефон 8-921-37-34-712.

Матч ТВ Спортивный канал российского телевидения

Понедельник, 26 ноября

- 06.00 «Заклятые соперники» - док. сериал (12+).
- 06.30 «Жестокий спорт» - док. сериал (16+).
- 07.00 Новости.
- 07.05 Все на Матч!
- 08.55 Новости.
- 09.00 Футбол. Чемпионат Испании.
- 10.50 Новости.
- 10.55 Все на Матч!
- 11.30 Смешанные единоборства. UFC (16+).
- 13.30 Специальный репортаж «Формула Хэмилтона» (12+).
- 13.50 Новости.
- 13.55 Все на Матч!
- 14.40 Футбол. Чемпионат Англии.
- 16.40 Новости.
- 16.45 Все на Матч!
- 17.15 Профессиональный бокс (16+).
- 19.15 Тотальный футбол (12+).
- 20.15 ФутБОЛЬНО (12+).
- 20.45 Новости.
- 20.50 Континентальный вечер (12+).
- 21.20 Хоккей. КХЛ. «Динамо» (Рига) - СКА.
- 23.55 Все на Матч!
- 01.20 Волейбол. ЧМ среди клубов. Мужчины.
- 03.20 «Воин» - х.ф. (16+).

Вторник, 27 ноября

- 06.00 «Заклятые соперники» - док. сериал (12+).
- 06.30 «Жестокий спорт» - док. сериал (16+).
- 07.00 Новости.
- 07.05 Все на Матч!
- 08.55 Новости.
- 09.00 Футбол. РПЛ.
- 10.50 Тотальный футбол (12+).
- 11.50 Специальный репортаж «Биатлон. Большая перемена» (12+).
- 12.20 Ген победы (12+).
- 12.50 Новости.
- 13.00 Все на Матч!
- 13.55 Футбол. Юношеская лига УЕФА. ЦСКА - «Виктория».
- 15.55 Новости.
- 16.00 Специальный репортаж «Биатлон с Шипулиным и без» (12+).
- 16.30 Специальный репортаж «Динамо» (Рига) - СКА. Live» (12+).
- 16.50 Хоккей. КХЛ. «Салават Юла-

ев» - «Автомобилист».

- 19.25 Новости.
- 19.30 Все на Матч!
- 20.15 Футбол. Лига чемпионов. ЦСКА - «Виктория».
- 22.50 Футбол. Лига чемпионов. «Рома» - «Реал».
- 01.45 Все на Матч!
- 01.40 Волейбол. ЧМ среди клубов. Мужчины.
- 03.40 «Война Логана» - х.ф. (16+)

Среда, 28 ноября

- 06.00 «Заклятые соперники» - док. сериал (12+).
- 06.30 «Жестокий спорт» - док. сериал (16+).
- 07.00 Новости.
- 07.05 Все на Матч!
- 08.20 Новости.
- 08.25 Волейбол. ЧМ среди клубов. Мужчины.
- 10.25 Новости.
- 10.30 Футбол. Лига чемпионов. «Ливерпуль» - «Манчестер Сити».
- 12.30 Новости.
- 12.35 Футбол. Лига чемпионов. «Ювентус» - «Валенсия».
- 14.35 Все на Матч!
- 15.00 Специальный репортаж «Курс Евро. Баку» (12+).
- 15.20 Новости.
- 15.25 Все на футбол!
- 15.55 Футбол. Олимп - Кубок России по футболу 2018-2019. 1/4 финала. «Оренбург» - «Арсенал».
- 17.55 С чего начинается футбол (12+).
- 18.25 Специальный репортаж «ЦСКА - «Виктория». Live» (12+).
- 19.15 Новости.
- 19.20 Все на Матч!
- 19.15 Футбол. Лига чемпионов. «Локомотив» - «Галатасарай».
- 22.50 Футбол. Лига чемпионов. ПСЖ - «Ливерпуль».
- 00.55 Все на Матч!
- 01.40 Футбол. Лига чемпионов. «Атлетико» - «Монако».
- 03.40 Обзор Лиги чемпионов (12+).

Четверг, 29 ноября

- 06.00 «Заклятые соперники» - док. сериал (12+).
- 06.30 «Жестокий спорт» - док. сериал (16+).

- 07.00 Новости.
- 07.05 Все на Матч!
- 08.55 Новости.
- 09.00 Футбол. Лига чемпионов.
- 11.00 Новости.
- 11.05 Все на Матч!
- 11.40 Футбол. Лига чемпионов. Специальный репортаж «ЦСКА - «Виктория». Live» (12+).
- 14.00 Новости.
- 14.10 Все на Матч!
- 15.05 Футбол. Лига чемпионов. «Тоттенхэм» - «Интер».
- 17.05 Новости.
- 17.10 Все на Матч!
- 17.40 Специальный репортаж «Курс Евро. Глазо» (12+).
- 18.00 Футбол. Лига Европы. «Спартак» - «Рapid».
- 20.45 Футбол. Лига Европы. «Зенит» - «Копенгаген».
- 22.50 Новости.
- 22.55 Гандбол. Чемпионат Европы. Женщины.
- 00.45 Все на Матч!
- 01.30 Баскетбол. Евролига. Мужчины. «Реал» - ЦСКА.

Пятница, 30 ноября

- 06.00 «Заклятые соперники» - док. сериал (12+).
- 06.30 «Жестокий спорт» - док. сериал (16+).
- 07.00 Новости.
- 07.05 Все на Матч!
- 08.55 Новости.
- 09.00 Футбол. Лига Европы. В перерывах (11.00, 13.35) - Новости, (11.05, 13.45) - Все на Матч!
- 16.20 Новости.
- 16.30 Все на Матч!
- 17.05 Специальный репортаж «Спартак» - «Рapid». Live» (12+).
- 17.25 Все на футбол! Афиша (12+).
- 17.55 Таит лед (12+).
- 18.25 Новости.
- 18.30 Все на футбол!
- 19.25 Футбол. РПЛ. «Рубин» - «Динамо».
- 21.25 Новости.
- 21.30 Профессиональный бокс и смешанные единоборства. Нокауты осени (16+).
- 22.30 Все на Матч!
- 23.15 Кибератлетика (16+).
- 23.45 Баскетбол. ЧМ-2019. Мужчины. Финляндия - Россия.
- 01.45 Баскетбол. Евролига. Мужчины.

- 03.45 «2006 FIFA. ЧМ по футболу. Большой финал» - д.ф. (16+).
- 05.30 Безумные чемпионаты (16+).

Суббота, 1 декабря

- 06.00 Смешанные единоборства. UFC (16+).
- 09.00 Смешанные единоборства. Bellator (16+).
- 11.00 Новости.
- 11.10 Лыжный спорт. Кубок России. Спринт.
- 13.00 Все на футбол! Афиша (12+).
- 13.30 Ген победы (12+).
- 14.00 Новости.
- 14.05 Все на Матч!
- 14.55 Волейбол. Чемпионат России. Женщины. Хоккей. КХЛ. «Авангард» - «Металлург».
- 19.25 Волейбол. ЧМ среди клубов. Мужчины. 1/2 финала.
- 21.25 Новости.
- 21.30 Все на Матч!
- 22.20 Специальный репортаж «Курс Евро. Бильбао» (12+).
- 22.40 Футбол. Чемпионат Испании. Все на Матч!
- 01.15 Лыжный спорт. Кубок мира. Мужчины.
- 02.15 Гандбол. ЛЧ. Мужчины.
- 04.00 Смешанные единоборства. Bellator (16+).

Воскресенье, 2 декабря

- 06.00 Смешанные единоборства. UFC (16+).
- 09.00 Новости.
- 09.10 Все на Матч!
- 09.50 Лыжный спорт. Кубок России. Мужчины.
- 11.35 Специальный репортаж (12+). В перерыве (11.55) - Новости.
- 13.00 Новости.
- 13.05 Все на Матч!
- 14.00 футбол. ЧМ-2020. Жеребьевка отборочного турнира. Биатлон. Кубок мира.
- 17.50 Биатлон с Дмитрием Губерниевым (12+).
- 18.20 Новости.
- 18.25 Футбол. РПЛ. «Спартак» - «Локомотив».
- 20.55 После футбола (12+).
- 21.55 Самые сильные (12+).
- 22.25 Новости.

Объявление

Администрация Шугозерского сельского поселения объявляет об отборе и формировании резерва управленческих кадров администрации Шугозерского сельского поселения для замещения следующих должностей:

- главы администрации Шугозерского сельского поселения;
- заместителя главы администрации Шугозерского сельского поселения;
- заведующего финансовым сектором, главного бухгалтера администрации Шугозерского сельского поселения;
- директора муниципального учреждения "Шугозерский досуговый центр" муниципального образования Шугозерское сельское поселение Тихвинского муниципального района Ленинградской области.

Для включения в резерв управленческих кадров Шугозерского сельского поселения кандидатам необходимо представить документы в соответствии с Положением о порядке формирования резерва управленческих кадров Шугозерского сельского поселения специалисту, курирующему кадровые вопросы, в течение тридцати дней со дня опубликования данного объявления.

Глава администрации Шугозерского сельского поселения **Н.С.СОКОЛОВА.**

Об утверждении административного регламента администрации муниципального образования Тихвинский муниципальный район Ленинградской области по предоставлению муниципальной услуги "Предоставление в собственность земельных участков гражданам, членам садоводческих, огороднических и дачных некоммерческих объединений"

Постановление администрации муниципального образования Тихвинский муниципальный район Ленинградской области №01-2520-а от 9 ноября 2018 года.

В соответствии с Федеральным законом №210-ФЗ от 27 июля 2010 года "Об организации предоставления государственных и муниципальных услуг"; постановлением администрации Тихвинского района №01-600-а от 22 марта 2012 года "Об утверждении Порядка разработки и утверждения административных регламентов предоставления муниципальных услуг"; на основании пункта 2 статьи 3.3 Федерального закона №137-ФЗ от 25 октября 2001 года "О введении в действие Земельного кодекса Российской Федерации"; на основании статьи 1 закона Ленинградской области №141-оз от 28 декабря 2015 года "О наделении органов местного самоуправления муниципальных образований Ленинградской области отдельными полномочиями в области земельных отношений, отнесенными к полномочиям органов государственной власти Ленинградской области"; подпункта 3 пункта 2, пункта 3 статьи 30 Устава муниципального образования Тихвинский муниципальный район Ленинградской области администрация Тихвинского района ПОСТАНОВЛЯЕТ:

1. Утвердить административный регла-

мент администрации муниципального образования Тихвинский муниципальный район Ленинградской области по предоставлению муниципальной услуги "Предоставление в собственность земельных участков гражданам, членам садоводческих, огороднических и дачных некоммерческих объединений" (приложение).

2. Опубликовать настоящее постановление в газете "Трудовая слава".

3. Обнародовать административный регламент в сети Интернет на официальном сайте Тихвинского района (<http://tikhvin.org>) и на информационном стенде по месту оказания муниципальной услуги в административном здании, расположенном по адресу: Ленинградская область, Тихвинский муниципальный район, Тихвинское городское поселение, город Тихвин, 1-й микрорайон, дом №2, 2-й этаж.

4. Контроль за исполнением настоящего постановления возложить на заместителя главы администрации по экономике и инвестициям.

И.о. главы администрации

И.В.ГРЕБЕШКОВА.

О праздничном оформлении города Тихвина в период новогодних праздников

Постановление администрации муниципального образования Тихвинский муниципальный район Ленинградской области №01-2544-а от 15 ноября 2018 года.

На основании статьи 10 Правил благоустройства территории Тихвинского городского поселения, утвержденных решением Совета депутатов Тихвинского городского поселения №02-219 от 18 октября 2017 года; с целью праздничного оформления города Тихвина в период новогодних праздников администрация Тихвинского района ПОСТАНОВЛЯЕТ:

1. Утвердить единый стиль новогоднего оформления зданий и территорий города Тихвина с использованием гирлянд и иллюминации в холодных (бледно-бело-синих) цветах.

2. Рекомендовать:

2.1. Руководителям предприятий, организаций, объектов торговли и оказания услуг в срок до 15 декабря 2018 года организовать новогоднее оформление фасадов и территорий в соответствии с утвержденным настоящим постановлением в едином стиле;

2.2. Организациям, оказывающим услуги

по управлению многоквартирными домами, разместить на информационных досках в подъездах домов объявления с предложением к жителям об участии в праздничном оформлении окон в квартирах;

2.3. Старостам города Тихвина на введенных территориях провести разъяснительную работу с владельцами индивидуальных жилых домов о необходимости украшения окон и фасадов домов.

3. Опубликовать настоящее постановление в газете "Трудовая слава" и обнародовать в сети Интернет на официальном сайте Тихвинского района.

4. Контроль за исполнением постановления возложить на заведующего отделом муниципального контроля.

Глава администрации

В.В.ПАСТУХОВА.

О назначении публичных слушаний по проекту бюджета муниципального образования Шугозерское сельское поселение Тихвинского муниципального района Ленинградской области на 2019 год и плановый период 2020 и 2021 годов

Постановление главы муниципального образования Шугозерское сельское поселение Тихвинского муниципального района Ленинградской области №10-06-м от 9 ноября 2018 года.

На основании пункта 2 части 3 статьи 28 Федерального закона №131-ФЗ от 06.10.2003г. (редакция от 08.11.2007г.) "Об общих принципах организации местного самоуправления в Российской Федерации", подпункта 2 пункта 3 статьи 14 Устава муниципального образования Шугозерское сельское поселение Тихвинского муниципального района Ленинградской области ПОСТАНОВЛЯЮ:

1. Назначить проведение публичных слушаний по обсуждению материалов по проекту бюджета муниципального образования Шугозерское сельское поселение Тихвинского муниципального района Ленинградской области на 2019 год и плановый период 2020 и 2021 годов на 11 декабря 2018 года в 16.30 в здании администрации Шугозерского сельского поселения по адресу: 187530, Ленинградская область, Тихвинский район, поселок Шугозеро, улица Советская, дом №43.

2. Утвердить состав комиссии по проведению публичных слушаний в составе:

председатель комиссии Н.С.Соколова, глава администрации Шугозерского сельского поселения;

члены комиссии:

А.Н.Минин, депутат Совета депутатов Шугозерского сельского поселения;

Г.А.Цветкова, заведующая финансовым сектором, гл. бухгалтер администрации Шугозерского сельского поселения.

3. Установить, что комиссия принимает письменные заявки, а также регистрирует граждан и организации для участия в публичных слушаниях в здании администрации по адресу: 187530, Ленинградская область, Тихвинский район, поселок Шугозеро, улица Советская, дом №43, – до 12.00 часов 10 декабря 2018 года.

4. Постановление опубликовать в газете "Трудовая слава".

5. Контроль за исполнением постановления возложить на Г.А.Цветкову, заведующую финансовым сектором - гл. бухгалтера администрации Шугозерского сельского поселения.

Глава муниципального образования Шугозерское сельское поселение Тихвинского муниципального района Ленинградской области

Р.П.ЧЕКЕНЮК.

О назначении публичных слушаний по проекту бюджета муниципального образования Борское сельское поселение Тихвинского муниципального района Ленинградской области на 2019 год

Постановление главы муниципального образования Борское сельское поселение Тихвинского муниципального района Ленинградской области №03-03-м от 15 ноября 2018 года.

На основании пункта 2 части 3 статьи 28 Федерального закона № 131-ФЗ от 06.10.2003г. "Об общих принципах организации местного самоуправления в Российской Федерации", подпункта 2 пункта 3 статьи 14 Устава муниципального образования Борское сельское поселение Тихвинского муниципального района Ленинградской области ПОСТАНОВЛЯЮ:

1. Назначить проведение публичных слушаний по обсуждению материалов по проекту бюджета муниципального образования Борское сельское поселение Тихвинского муниципального района Ленинградской области на 13 декабря 2018 года в 16.00 по адресу: д. Бор, д. №30, Борский культурно-спортивный комплекс.

2. Утвердить комиссию по проведению публичных слушаний в составе:

председатель комиссии А.Л.Голубев, и.о. главы администрации Борского сельского поселения;

члены комиссии:

Т.П.Федорина, гл. бухгалтер администрации Борского сельского поселения;

Р.А.Полетаев, депутат Совета депутатов Борского сельского поселения.

3. Установить, что комиссия принимает письменные заявки, а также регистрирует граждан и организации для участия в публичных слушаниях в здании администрации по адресу: 187515, Ленинградская область, Тихвинский район, д. Бор, д. №24, – 12 декабря 2018 года до 12.00.

4. Постановление опубликовать в газете "Трудовая слава".

5. Контроль за исполнением постановления возложить на администрацию Борского сельского поселения.

Глава муниципального образования Борское сельское поселение Тихвинского муниципального района Ленинградской области

С.Г.ИВАНОВА.

ИЗВЕЩЕНИЕ О ПРОВЕДЕНИИ ЗАСЕДАНИЯ СОГЛАСИТЕЛЬНОЙ КОМИССИИ ПО ВОПРОСУ СОГЛАСОВАНИЯ МЕСТОПОЛОЖЕНИЯ ГРАНИЦ ЗЕМЕЛЬНЫХ УЧАСТКОВ ПРИ ВЫПОЛНЕНИИ КОМПЛЕКСНЫХ КАДАСТРОВЫХ РАБОТ

В отношении объектов недвижимого имущества, расположенных на территориях нескольких смежных кадастровых кварталов 47:13:0821001, 47:13:0821002, 47:13:0821003, 47:13:0821004, субъект Российской Федерации, Ленинградская область, муниципальное образование Тихвинский муниципальный район, Тихвинское городское поселение, СНТ "Кайвакса", 47:13:0822001, 47:13:0822002, 47:13:0822003, 47:13:0822004, 47:13:0822005, субъект Российской Федерации, Ленинградская область, муниципальное образование Тихвинский муниципальный район, Тихвинское городское поселение, СНТ "Северное", выполняются комплексные кадастровые работы в соответствии с муниципальными контрактами №№ 0145300009618000303-0242753-01, 0145300009618000301-0242753-01 от 09 августа 2018 года

Уведомляем всех заинтересованных лиц о завершении подготовки проектов карт-планов территорий, с которыми можно ознакомиться по адресу работы согласительной комиссии:

город Тихвин, 1-й микрорайон, дом №2, 2-й этаж, кабинет 30, или на официальных сайтах в информационно-телекоммуникационной сети Интернет:

<https://tikhvin.org>;

<http://kugi.lenobl.ru>;

<https://rosreestr.ru>.

Наименование заказчика комплексных кадастровых работ:

администрация Тихвинского района (<https://tikhvin.org>).

Заседание согласительной комиссии по вопросу согласования местоположения границ земельных участков, в отношении которых проводятся комплексные кадастровые работы на территории СНТ "Кайвакса", территория кадастровых кварталов 47:13:0821001, 47:13:0821002, 47:13:0821003, 47:13:0821004, СНТ "Северное", территории кадастровых кварталов 47:13:0822001; 47:13:0822002; 47:13:0822003, 47:13:0822004, 47:13:0822005, состоится по адресу: город Тихвин, 4-й м-н, дом №42, большой зал администрации, – 14 декабря 2018 г. в 16.00.

Для участия в согласовании местоположения границ при себе необходимо иметь документ, удостоверяющий личность, а также документы, подтверждающие права на соответствующий земельный участок.

Обоснованные возражения относительно местоположения границ земельных участков, содержащегося в проекте карты-плана территории, можно представить в согласительную комиссию в письменной форме до 14 декабря 2018 года до 13.00.

Возражения оформляются в соответствии с частью 15 статьи 42.10 Федерального закона №221-ФЗ от 24 июля 2007 г. "О государственном кадастре недвижимости" и включают в себя сведения о лице, направившем данное возражение, в том числе фамилию, имя и (при наличии) отчество, а также адрес правообладателя и (или) адрес электронной почты правообладателя, реквизиты документа, удостоверяющего его личность, обоснование причин его несогласия с местоположением границ земельного участка, кадастровый номер земельного участка (при наличии) или обозначение образуемого земельного участка в соответствии с проектом карты-плана территории. К указанным возражениям должны быть приложены копии документов, подтверждающих право лица, направившего данное возражение, на такой земельный участок, или иные документы, устанавливающие или удостоверяющие права на такой земельный участок, а также документы, определяющие (определявшие) местоположение границ при образовании такого земельного участка (при наличии).

В случае отсутствия таких возражений местоположение границ земельных участков считается согласованным.

Объявление

Администрация Ганьковского сельского поселения объявляет об отборе и формировании резерва управленческих кадров Ганьковского сельского поселения для замещения следующих должностей:

- главы администрации Ганьковского сельского поселения;

- заместителя главы администрации Ганьковского сельского поселения;

- заведующего сектором - главного бухгалтера администрации Ганьковского сельского поселения;

- директора муниципального учреждения "Ганьковский культурный центр" муниципального образования Ганьковское сельское поселение Тихвинского муниципального района Ленинградской области.

Для включения в резерв управленческих кадров Ганьковского сельского поселения кандидатам необходимо представить документы в соответствии с Положением о порядке формирования резерва управленческих кадров Ганьковского сельского поселения специалисту, ответственному за ведение кадрового делопроизводства в администрации Ганьковского сельского поселения, в течение одного месяца со дня опубликования данного объявления.

Справки по телефону 8 (813-67) 41-267 или на официальном сайте администрации Ганьковского сельского поселения <http://tikhvin.org/gsp/gankovo>."

Глава администрации Ганьковского сельского поселения

Н.С.АРЫКОВА.

Об утверждении административного регламента администрации муниципального образования Тихвинский муниципальный район Ленинградской области по предоставлению муниципальной услуги "Предоставление земельного участка, относящегося к имуществу общего пользования, садоводческого, огороднического или дачного некоммерческого объединения граждан, в случае если земельный участок образован из земельного участка, предоставленного до вступления в силу Федерального закона №137-ФЗ от 25.10.2001г. "О введении в действие Земельного кодекса Российской Федерации" для ведения садоводства, огородничества или дачного хозяйства указанному объединению либо иной организации, при которой было создано или организовано указанное объединение без проведения торгов в собственность бесплатно"

Постановление администрации муниципального образования Тихвинский муниципальный район Ленинградской области №01-2519-а от 9 ноября 2018 года.

В соответствии с Федеральным законом №210-ФЗ от 27 июля 2010 года "Об организации предоставления государственных и муниципальных услуг"; постановлением администрации Тихвинского района №01-600-а от 22 марта 2012 года "Об утверждении Порядка разработки и утверждения административных регламентов по предоставлению муниципальных услуг"; на основании пункта 2 статьи 3.3 Федерального закона №137-ФЗ от 25 октября 2001 года "О введении в действие Земельного кодекса Российской Федерации"; статьи 1 закона Ленинградской области №141-оз от 28 декабря 2015 года "О наделении органов местного самоуправления муниципальных образований Ленинградской области отдельными полномочиями в области земельных отношений, отнесенными к полномочиям органов государственной власти Ленинградской области"; подпункта 3 пункта 2, пункта 3 статьи 30 Устава муниципального образования Тихвинский муниципальный район Ленинградской области администрация Тихвинского района ПОСТАНОВЛЯЕТ:

1. Утвердить административный регламент администрации муниципального образования Тихвинский муниципальный район Ленинградской области по предоставлению муниципальной услуги "Предоставление земельного участка, относящегося к имуществу общего пользования, садоводческого, огороднического или дачного некоммер-

ческого объединения граждан, в случае если земельный участок образован из земельного участка, предоставленного до вступления в силу Федерального закона №137-ФЗ от 25.10.2001г. "О введении в действие Земельного кодекса Российской Федерации" для ведения садоводства, огородничества или дачного хозяйства указанному объединению либо иной организации, при которой было создано или организовано указанное объединение без проведения торгов в собственность бесплатно" (приложение).

2. Опубликовать настоящее постановление в газете "Трудовая слава".

3. Обнародовать административный регламент в сети Интернет на официальном сайте Тихвинского района (<http://tikhvin.org>) и на информационном стенде по месту оказания муниципальной услуги в административном здании, расположенном по адресу: Ленинградская область, Тихвинский муниципальный район, Тихвинское городское поселение, город Тихвин, 1-й микрорайон, дом №2, 2-й этаж.

4. Контроль за исполнением настоящего постановления возложить заместителя главы администрации по экономике и инвестициям.

И.о. главы администрации
И.В.ГРЕБЕШКОВА.

Извещение

Администрация Тихвинского района информирует о возможности предоставления земельных участков

в аренду:

для индивидуального жилищного строительства:

1. Россия, Ленинградская область, Тихвинский муниципальный район, Горское сельское поселение, деревня Новое Село, улица Молодежная, 10, площадь – 2200 кв.м, кадастровый номер 47:13:0415001:259;

2. Россия, Ленинградская область, Тихвинский муниципальный район, Горское сельское поселение, деревня Новое Село, улица Молодежная, 12, площадь – 2400 кв.м, кадастровый номер 47:13:0415001:260;

3. Россия, Ленинградская область, Тихвинский муниципальный район, Цвылевское сельское поселение, деревня Устье, улица Южная, 9, площадь – 1401 кв.м, кадастровый номер 47:13:0709001:117;

для ведения садоводства:

1. Россия, Ленинградская область, Тихвинский муниципальный район, Пашозерское сельское поселение, деревня Бирючово, площадь – 1127 кв.м; *

2. Россия, Ленинградская область, Тихвинский муниципальный район, Пашозерское сельское поселение, деревня Бирючово, площадь – 990 кв.м; *

для ведения дачного хозяйства:

1. Россия, Ленинградская область, Тихвинский муниципальный район, Цвылевское сельское поселение, поселок Цвылево, площадь – 565 кв.м; *

в собственность:

для ведения садоводства:

1. Россия, Ленинградская область, Тихвинский муниципальный район, Горское сельское поселение, деревня Валдость, площадь – 500 кв.м.*

*Площадь земельных участков указана в соответствии со схемами расположения земельных участков.

Граждане, заинтересованные в предоставлении земельных участков для указанных целей, в течение тридцати дней со дня опубликования и размещения извещения на официальном сайте Российской Федерации в сети Интернет: www.torgi.gov.ru, официальном сайте администрации Тихвинского района <http://tikhvin.org> – вправе подать заявление о намерении участвовать в аукционе на право заключения договора аренды земельного участка, договора купли-продажи земельного участка.

Адрес подачи заявлений: Ленинградская область, Тихвинский муниципальный район, Тихвинское городское поселение, город Тихвин, 4-й микрорайон, дом №42, кабинет 8, администрация Тихвинского района.

Способ подачи заявления – **в виде бумажного документа при личном обращении.** Рекомендуемая форма заявления размещена на сайтах и находится в месте подачи заявления.

Дата окончания приема заявлений – **21 декабря 2018 года.**

Ознакомиться со схемами расположения земельных участков можно по адресу: Ленинградская область, Тихвинский муниципальный район, Тихвинское городское поселение, город Тихвин, 1-й микрорайон, дом №2, 2-й этаж, кабинет 21. Приемные дни: среда с 9.30 до 12.30 и с 14.30 до 17.30.

Данное извещение не является извещением о проведении аукциона. Аукционы, предусмотренные п.п. 1 п.7 ст. 39.18 Земельного кодекса РФ, по данному извещению не проводятся.

Об утверждении административного регламента администрации муниципального образования Тихвинский муниципальный район Ленинградской области по предоставлению муниципальной услуги "Выдача разрешения на размещение отдельных видов объектов на землях или земельных участках, находящихся в государственной или муниципальной собственности, без предоставления земельных участков и установления сервитутов на территории Тихвинского района"

Постановление администрации муниципального образования Тихвинский муниципальный район Ленинградской области №01-2533-а от 13 ноября 2018 года.

В соответствии с Федеральным законом №210-ФЗ от 27 июля 2010 года "Об организации предоставления государственных и муниципальных услуг"; постановлением администрации Тихвинского района №01-600-а от 22 марта 2012 года "Об утверждении Порядка разработки и утверждения административных регламентов предоставления муниципальных услуг"; на основании статьи 30 Устава муниципального образования Тихвинский муниципальный район Ленинградской области администрация Тихвинского района ПОСТАНОВЛЯЕТ:

1. Утвердить административный регламент администрации муниципального образования Тихвинский муниципальный район Ленинградской области по предоставлению муниципальной услуги "Выдача разрешения на размещение отдельных видов объектов на землях или земельных участках, находящихся в государственной или муниципальной собственности, без предоставления земельных участков и установления сервитутов на территории Тихвинского района" (приложение).

2. Опубликовать настоящее постановление в газете "Трудовая слава", административный регламент обнародовать путем размещения в сети Интернет на официальном сайте Тихвинского района (<http://tikhvin.org>), в библиотеках муниципального учреждения "Тихвинская централизованная библиотечная система". Разместить административный регламент на информационном стенде по месту оказания муниципальной услуги в административном здании, расположенном по адресу: Ленинградская область, Тихвинский му-

ниципальный район, Тихвинское городское поселение, город Тихвин, 1-й микрорайон, дом №2.

3. Признать утратившими силу:

- постановление администрации Тихвинского района №01-1287-а от 16 мая 2016 года "Об утверждении административного регламента администрации муниципального образования Тихвинский муниципальный район Ленинградской области по предоставлению муниципальной услуги "Выдача разрешения на размещение отдельных видов объектов на землях или земельных участках, находящихся в государственной или муниципальной собственности, без предоставления земельных участков и установления сервитутов на территории Тихвинского района";

- постановление администрации Тихвинского района №01-1195-а от 17 мая 2018 года "О внесении изменений в административный регламент администрации муниципального образования Тихвинский муниципальный район Ленинградской области по предоставлению муниципальной услуги "Выдача разрешения на размещение отдельных видов объектов на землях или земельных участках, находящихся в государственной или муниципальной собственности, без предоставления земельных участков и установления сервитутов на территории Тихвинского района", утвержденный постановлением администрации Тихвинского района №01-1287-а от 16 мая 2016 года".

И.о. главы администрации
И.В.ГРЕБЕШКОВА.

Об утверждении административного регламента администрации муниципального образования Тихвинский муниципальный район Ленинградской области по предоставлению муниципальной услуги "Предоставление гражданам и юридическим лицам земельных участков, находящихся в собственности муниципального образования Тихвинское городское поселение Тихвинского муниципального района Ленинградской области, муниципального образования Тихвинский муниципальный район Ленинградской области, на торгах"

Постановление администрации муниципального образования Тихвинский муниципальный район Ленинградской области №01-2538-а от 13 ноября 2018 года.

В соответствии с Федеральным законом №210-ФЗ от 27 июля 2010 года "Об организации предоставления государственных и муниципальных услуг"; постановлением администрации Тихвинского района №01-600-а от 22 марта 2012 года "Об утверждении Порядка разработки и утверждения административных регламентов по предоставлению муниципальных услуг"; на основании пункта 2 статьи 3.3 Федерального закона №137-ФЗ от 25 октября 2001 года "О введении в действие Земельного кодекса Российской Федерации"; на основании статьи 1 закона Ленинградской области №141-оз от 28 декабря 2015 года "О наделении органов местного самоуправления муниципальных образований Ленинградской области отдельными полномочиями в области земельных отношений, отнесенными к полномочиям органов государственной власти Ленинградской области", подпункта 3 пункта 2, пункта 3 статьи 30 Устава муниципального образования Тихвинский муниципальный район Ленинградской области администрация Тихвинского района ПОСТАНОВЛЯЕТ:

1. Утвердить административный регламент администрации муниципального образования Тихвинский муниципальный район Ленинградской области по предоставлению муниципальной услуги "Предоставление гражданам и юридическим лицам земельных участков, находящихся в собственности муниципального образования Тихвинское городское поселение Тихвинского муниципального района Ленинградской области, муниципального образования Тихвинский муниципальный район Ленинградской области, на торгах" (приложение).

2. Опубликовать настоящее постановление в газете "Трудовая слава".

3. Обнародовать административный регламент в сети Интернет на официальном сайте Тихвинского района (<http://tikhvin.org>) и разместить на информационном стенде по месту оказания муниципальной услуги в административном здании, расположенном по адресу: Ленинградская область, Тихвинский

муниципальный район, Тихвинское городское поселение, город Тихвин, 1-й микрорайон, дом №2, 2-й этаж.

4. Признать утратившими силу постановления администрации Тихвинского района:

- №01-3185-а от 28 декабря 2015 года "Об утверждении административного регламента администрации муниципального образования Тихвинский муниципальный район Ленинградской области по предоставлению муниципальной услуги "Предоставление земельных участков, находящихся в муниципальной собственности, и земельных участков, государственная собственность на которые не разграничена на торгах";

- №01-1058-а от 20 апреля 2016 года "О внесении изменений в административный регламент администрации муниципального образования Тихвинский муниципальный район Ленинградской области по предоставлению муниципальной услуги "Предоставление земельных участков, находящихся в муниципальной собственности, и земельных участков, государственная собственность на которые не разграничена на торгах", утвержденный постановлением администрации Тихвинского района №01-3185-а от 28 декабря 2015 года".

- №01-3369-а от 08 ноября 2016 года "О внесении изменений в административный регламент администрации муниципального образования Тихвинский муниципальный район Ленинградской области по предоставлению муниципальной услуги "Предоставление земельных участков, находящихся в муниципальной собственности, и земельных участков, государственная собственность на которые не разграничена на торгах", утвержденный постановлением администрации Тихвинского района №01-3185-а от 28 декабря 2015 года".

5. Контроль за исполнением настоящего постановления возложить заместителя главы администрации по экономике и инвестициям.

И.о. главы администрации
И.В.ГРЕБЕШКОВА.

О внесении изменений в административный регламент администрации муниципального образования Тихвинский муниципальный район Ленинградской области по предоставлению муниципальной услуги "Выдача архивных справок, архивных выписок и копий архивных документов, подтверждающих право на землю и иные имущественные права", утвержденный постановлением администрации Тихвинского района №01-2584-а от 19 октября 2015 года

Постановление администрации муниципального образования Тихвинский муниципальный район Ленинградской области №01-2525-а от 12 ноября 2018 года.

В соответствии с пунктом 12 протокола заседания комиссии по повышению качества и доступности предоставления государственных и муниципальных услуг в Ленинградской области от 18 июля 2018 года; руководствуясь статьей 14 Федерального закона №210-ФЗ от 27 июля 2010 года "Об организации предоставления государственных и муниципальных услуг"; постановлением администрации Тихвинского района №01-600-а от 22 марта 2012 года "Об утверждении Порядка разработки и утверждения административных регламентов предоставления муниципальных услуг"; статьей 30 Устава муниципального образования Тихвинский муниципальный район Ленинградской области, администрация Тихвинского района ПОСТАНОВЛЯЕТ:

1. Внести изменения в административный регламент администрации муниципального образования Тихвинский муниципальный район Ленинградской области по предоставлению муниципальной услуги "Выдача архивных справок, архивных выписок и копий архивных документов, подтверждающих право на землю и иные имущественные права", утвержденный постановлением администрации Тихвинского района №01-2584-а от 19 октября 2015 года, изложив пункт 6 в следующей редакции:

"6. Досудебный (внесудебный) порядок обжалования решений и действий (бездействия) органа, предоставляющего муниципальную услугу, а также должностных лиц органа, предоставляющего муниципальную услугу, либо муниципальных служащих, многофункционального центра предоставления государственных и муниципальных услуг.

6.1. Заявители либо их представители имеют право на досудебное (внесудебное) обжалование решений и действий (бездействия), принятых (осуществляемых) в ходе предоставления муниципальной услуги.

6.2. Предметом досудебного (внесудебного) обжалования заявителем решений и действий (бездействия) органа, предоставляющего муниципальную услугу, должностного лица органа, предоставляющего муниципальную услугу, либо муниципального служащего, многофункционального центра являются:

1) нарушение срока регистрации запроса заявителя о предоставлении муниципальной услуги, запроса, указанного в статье 15.1 Федерального закона №210-ФЗ от 27 июля 2010 года;

2) нарушение срока предоставления муниципальной услуги. В указанном случае досудебное (внесудебное) обжалование заявителем решений и действий (бездействия) многофункционального центра, работника многофункционального центра возможно в случае, если на многофункциональный центр, решения и действия (бездействие) которого обжалуются, возложена функция по предоставлению соответствующих муниципальных услуг в полном объеме в порядке, определенном частью 1.3 статьи 16 Федерального закона №210-ФЗ от 27 июля 2010 года;

3) требование у заявителя документов или информации либо осуществления действий, предоставление или осуществление которых не предусмотрено нормативными правовыми актами Российской Федерации, нормативными правовыми актами Ленинградской области, муниципальными правовыми актами для предоставления муниципальной услуги;

4) отказ в приеме документов, представление которых предусмотрено нормативными правовыми актами Российской Федерации, нормативными правовыми актами Ленинградской области, муниципальными правовыми актами для предоставления муниципальной услуги, у заявителя;

5) отказ в предоставлении муниципальной

услуги, если основания отказа не предусмотрены федеральными законами и принятыми в соответствии с ними иными нормативными правовыми актами Российской Федерации, законами и иными нормативными правовыми актами Ленинградской области, муниципальными правовыми актами. В указанном случае досудебное (внесудебное) обжалование заявителем решений и действий (бездействия) многофункционального центра, работника многофункционального центра возможно в случае, если на многофункциональный центр, решения и действия (бездействие) которого обжалуются, возложена функция по предоставлению соответствующих муниципальных услуг в полном объеме в порядке, определенном частью 1.3 статьи 16 Федерального закона №210-ФЗ от 27 июля 2010 года;

6) затребование с заявителя при предоставлении муниципальной услуги платы, не предусмотренной нормативными правовыми актами Российской Федерации, нормативными правовыми актами Ленинградской области, муниципальными правовыми актами;

7) отказ органа, предоставляющего муниципальную услугу, должностного лица органа, предоставляющего муниципальную услугу, многофункционального центра, работника многофункционального центра в исправлении допущенных им опечаток и ошибок в выданных в результате предоставления муниципальной услуги документах либо нарушение установленного срока таких исправлений. В указанном случае досудебное (внесудебное) обжалование заявителем решений и действий (бездействия) многофункционального центра, работника многофункционального центра возможно в случае, если на многофункциональный центр, решения и действия (бездействие) которого обжалуются, возложена функция по предоставлению соответствующих муниципальных услуг в полном объеме в порядке, определенном частью 1.3 статьи 16 Федерального закона №210-ФЗ от 27 июля 2010 года;

8) нарушение срока или порядка выдачи документов по результатам предоставления муниципальной услуги;

9) приостановление предоставления муниципальной услуги, если основания приостановления не предусмотрены федеральными законами и принятыми в соответствии с ними иными нормативными правовыми актами Российской Федерации, законами и принятыми в соответствии с ними иными нормативными правовыми актами Ленинградской области, муниципальными правовыми актами. В указанном случае досудебное (внесудебное) обжалование заявителем решений и действий (бездействия) многофункционального центра, работника многофункционального центра возможно в случае, если на многофункциональный центр, решения и действия (бездействие) которого обжалуются, возложена функция по предоставлению соответствующих муниципальных услуг в полном объеме в порядке, определенном частью 1.3 статьи 16 Федерального закона №210-ФЗ от 27 июля 2010 года;

10) требование у заявителя при предоставлении муниципальной услуги документов или информации, отсутствие и (или) недостоверность которых не указывались при первоначальном отказе в приеме документов, необходимых для предоставления муниципальной услуги, либо в предоставлении муниципальной услуги, за исключением случаев, предусмотренных пунктом 4 части 1 статьи 7 Федерального закона №210-ФЗ от 27 июля 2010 года. В указанном случае досудебное (внесудебное) обжалование заявителем решений и действий (бездействия) многофункционального центра, работника многофункционального центра возможно в случае, если на многофункциональный центр, решения и действия (бездействие) которого обжалуются, возложена функция по предоставлению соответствующих муниципальных услуг в полном объеме в порядке, определенном частью 1.3

статьи 16 Федерального закона №210-ФЗ от 27 июля 2010 года.

6.3. Жалоба подается в письменной форме на бумажном носителе, в электронной форме в орган, предоставляющий муниципальную услугу, ГБУ ЛО "МФЦ" либо в комитет экономического развития и инвестиционной деятельности Ленинградской области, являющийся учредителем ГБУ ЛО "МФЦ" (далее - учредитель ГБУ ЛО "МФЦ"). Жалобы на решения и действия (бездействие) руководителя органа, предоставляющего муниципальную услугу, подаются в вышестоящий орган (при его наличии) либо в случае его отсутствия рассматриваются непосредственно руководителем органа, предоставляющего муниципальную услугу. Жалобы на решения и действия (бездействие) работника ГБУ ЛО "МФЦ" подаются руководителю этого многофункционального центра. Жалобы на решения и действия (бездействие) ГБУ ЛО "МФЦ" подаются учредителю ГБУ ЛО "МФЦ".

Жалоба на решения и действия (бездействие) органа, предоставляющего муниципальную услугу, должностного лица органа, предоставляющего муниципальную услугу, муниципального служащего, руководителя органа, предоставляющего муниципальную услугу, может быть направлена по почте, через многофункциональный центр, с использованием информационно-телекоммуникационной сети Интернет, официального сайта органа, предоставляющего муниципальную услугу, ЕПГУ либо ПГУ ЛО, а также может быть принята при личном приеме заявителя. Жалоба на решения и действия (бездействие) многофункционального центра, работника многофункционального центра может быть направлена по почте, с использованием информационно-телекоммуникационной сети Интернет, официального сайта многофункционального центра, ЕПГУ либо ПГУ ЛО, а также может быть принята при личном приеме заявителя.

6.4. Основанием для начала процедуры досудебного (внесудебного) обжалования является подача заявителем жалобы, соответствующей требованиям части 5 статьи 11.2 Федерального закона №210-ФЗ.

В письменной жалобе в обязательном порядке указываются:

- наименование органа, предоставляющего муниципальную услугу, должностного лица органа, предоставляющего муниципальную услугу, либо муниципального служащего, филиала, отдела, удаленного рабочего места ГБУ ЛО "МФЦ", его руководителя и (или) работника, решения и действия (бездействие) которых обжалуются;

- фамилия, имя, отчество (последнее - при наличии), сведения о месте жительства заявителя - физического лица либо наименование, сведения о местонахождении заявителя - юридического лица, а также номер (номера) контактного телефона, адрес (адреса) электронной почты (при наличии) и почтовый адрес, по которым должен быть направлен ответ заявителю;

- сведения об обжалуемых решениях и действиях (бездействии) органа, предоставляющего муниципальную услугу, должностного лица органа, предоставляющего муниципальную услугу, либо муниципального служащего, филиала, отдела, удаленного рабочего места ГБУ ЛО "МФЦ", его работника;

- доводы, на основании которых заявитель не согласен с решением и действием (бездействием) органа, предоставляющего муниципальную услугу, должностного лица органа, предоставляющего муниципальную услугу, либо муниципального служащего, филиала, отдела, удаленного рабочего места ГБУ ЛО "МФЦ", его работника. Заявителем могут быть представлены документы (при наличии), подтверждающие доводы заявителя, либо их копии.

6.5. Заявитель имеет право на получение информации и документов, необходимых для составления и обоснования жалобы, в случаях, установленных статьей 11.1 Федерального закона №210-ФЗ, при условии, что это не затрагивает права,

свободу и законные интересы других лиц и если указанная информация и документы не содержат сведений, составляющих государственную или иную охраняемую тайну.

6.6. Жалоба, поступившая в орган, предоставляющий муниципальную услугу, ГБУ ЛО "МФЦ", учредителю ГБУ ЛО "МФЦ" либо вышестоящий орган (при его наличии), подлежит рассмотрению в течение пятнадцати рабочих дней со дня ее регистрации, а в случае обжалования отказа органа, предоставляющего муниципальную услугу, ГБУ ЛО "МФЦ", в приеме документов у заявителя либо в исправлении допущенных опечаток и ошибок или в случае обжалования нарушения установленного срока таких исправлений - в течение пяти рабочих дней со дня ее регистрации.

6.7. По результатам рассмотрения жалобы принимается одно из следующих решений:

1) жалоба удовлетворяется, в том числе в форме отмены принятого решения, исправления допущенных опечаток и ошибок в выданных в результате предоставления муниципальной услуги документах, возврата заявителю денежных средств, взимание которых не предусмотрено нормативными правовыми актами Российской Федерации, нормативными правовыми актами субъектов Российской Федерации, муниципальными правовыми актами;

2) в удовлетворении жалобы отказывается.

Не позднее дня, следующего за днем принятия решения по результатам рассмотрения жалобы, заявителю в письменной форме и по желанию заявителя в электронной форме направляется мотивированный ответ о результатах рассмотрения жалобы:

- в случае признания жалобы, подлежащей удовлетворению, в ответе заявителю дается информация о действиях, осуществляемых органом, предоставляющим муниципальную услугу, многофункциональным центром в целях незамедлительного устранения выявленных нарушений при оказании муниципальной услуги, а также приносятся извинения за доставленные неудобства и указывается информация о дальнейших действиях, которые необходимо совершить заявителю в целях получения муниципальной услуги;

- в случае признания жалобы, подлежащей удовлетворению, в ответе заявителю дается аргументированное разъяснение о причинах принятого решения, а также информация о порядке обжалования принятого решения.

В случае установления в ходе или по результатам рассмотрения жалобы признаков состава административного правонарушения или преступления должностное лицо, работник, наделенные полномочиями по рассмотрению жалоб, незамедлительно направляют имеющиеся материалы в органы прокуратуры".

2. Опубликовать постановление в газете "Трудовая слава", разместить административный регламент с учетом внесенных в него настоящим постановлением изменений в сети Интернет в региональной государственной информационной системе "Реестр государственных и муниципальных услуг" и в реестре муниципальных услуг на официальном сайте Тихвинского района (<http://tikhvin.org>); на информационном стенде по месту оказания муниципальной услуги в административных зданиях, расположенных по адресу: Ленинградская область, Тихвинский муниципальный район, Тихвинское городское поселение, город Тихвин, 1-й микрорайон, дом №2, 5-й этаж, и 4-й микрорайон, дом №42, 1-й этаж.

3. Контроль за исполнением настоящего постановления возложить на заместителя главы администрации по безопасности.

И.о. главы администрации
И.В.ГРЕБЕШКОВА.

Об установлении стоимости одного квадратного метра общей площади жилья и утверждении норматива стоимости одного квадратного метра общей площади жилья на четвертый квартал 2018 года на территории муниципального образования Горское сельское поселение Тихвинского муниципального района Ленинградской области

Постановление администрации муниципального образования Горское сельское поселение Тихвинского муниципального района Ленинградской области №05-224-а от 12 ноября 2018 года.

В рамках реализации на территории муниципального образования Горское сельское поселение Тихвинского муниципального района Ленинградской области подпрограммы "Обеспечение жильем молодых семей" федеральной целевой программы "Жилище" на 2015 – 2020 годы, подпрограмм "Жилье для молодежи" и "Поддержка граждан, нуждающихся в улучшении жилищных условий, на основе принципов ипотечного кредитования в Ленинградской области" государственной программы Ленинградской области "Обеспечение качественным жильем граждан на территории Ленинградской области", руководствуясь приказом Министерства строительства и жилищно-коммунального хозяйства Российской Федерации (Минстрой России) №572/пр от 12 сентября 2018 года "О показателях средней рыночной стоимости одного квадратного метра общей площади жилого помещения по субъектам Российской Федерации на IV квартал 2018 года", распоряжением комитета по строительству Ленинградской области №552 от 04 декабря 2015 года "О мерах по обеспечению осуществления полномочий комитета по строительству Ленинградской области по расчету размера субсидий и социальных выплат, предоставленных за счет средств областного бюджета Ленинградской области в рамках реализации на территории Ленинградской области федеральных целевых программ и государственных программ Ленинградской области" (в редакции распоряжения комитета по строительству Ленинградской области №601 от 16 декабря 2015 года "О внесении изменений в распоряжение комитета по строительству Ленинградской области №552 от 04 декабря 2015 года "О мерах по обеспечению осуществления полномочий комитета по строительству Ленинградской области по расчету размера субсидий и социальных выплат, предоставленных за счет средств

областного бюджета Ленинградской области в рамках реализации на территории Ленинградской области федеральных целевых программ государственных программ Ленинградской области"), администрация Горского сельского поселения ПОСТАНОВЛЯЕТ:

1. Установить на четвертый квартал 2018 года среднюю рыночную стоимость одного квадратного метра общей площади жилья (в рублях), подлежащую применению для расчета размера субсидий, выделяемых в соответствии с планами на четвертый квартал 2018 года, для всех категорий граждан, которым указанные субсидии предоставляются за счет средств областного бюджета, на приобретение жилых помещений в Горском сельском поселении в размере 29 593 (двадцать девять тысяч пятьсот девяносто три) рублей за один квадратный метр, согласно приложению.

2. Утвердить норматив стоимости одного квадратного метра общей площади жилья в Горском сельском поселении Тихвинского муниципального района Ленинградской области в рамках реализации подпрограмм "Жилье для молодежи" и "Поддержка граждан, нуждающихся в улучшении жилищных условий, на основе принципов ипотечного кредитования в Ленинградской области" государственной программы Ленинградской области "Обеспечение качественным жильем граждан на территории Ленинградской области" в размере 29 593 (двадцать девять тысяч пятьсот девяносто три) рублей.

3. Постановление опубликовать в газете "Трудовая слава" и разместить на официальном сайте Горского сельского поселения в сети Интернет.

4. Постановление вступает в силу с даты официального опубликования.

Глава администрации
Горского сельского поселения

Г.В.КУЗНЕЦОВА.

Об утверждении административного регламента администрации муниципального образования Тихвинский муниципальный район Ленинградской области по предоставлению муниципальной услуги «Предоставление разрешения на осуществление земляных работ»

Постановление администрации муниципального образования Тихвинский муниципальный район Ленинградской области №01-2529-а от 12 ноября 2018 года.

В соответствии с Федеральным законом №210-ФЗ от 27 июля 2010 года «Об организации предоставления государственных и муниципальных услуг»; постановлением администрации Тихвинского района №01-600-а от 22 марта 2012 года «Об утверждении Порядка разработки и утверждения административных регламентов по предоставлению муниципальных услуг»; руководствуясь статьей 30 Устава муниципального образования Тихвинское городское поселение Тихвинского муниципального района Ленинградской области администрация Тихвинского района ПОСТАНОВЛЯЕТ:

1. Утвердить административный регламент администрации муниципального образования Тихвинский муниципальный район Ленинградской области по предоставлению муниципальной услуги «Предоставление разрешения на осуществление земляных работ» (приложение).

2. Опубликовать настоящее постановление в газете «Трудовая слава»; административный регламент обнародовать путём

размещения в сети Интернет на официальном сайте Тихвинского района и на информационном стенде по месту оказания муниципальной услуги в административном здании, расположенном по адресу: Ленинградская область, Тихвинский муниципальный район, Тихвинское городское поселение, город Тихвин, 1-й микрорайон, дом №2.

3. Признать утратившим силу постановление администрации Тихвинского района №01-713-а от 24 марта 2016 «Об утверждении административного регламента администрации муниципального образования Тихвинский муниципальный район Ленинградской области по предоставлению муниципальной услуги «Выдача разрешения (ордера) на производство земляных работ».

4. Контроль за исполнением настоящего постановления возложить на заместителя главы администрации по коммунальному хозяйству и строительству.

И.о. главы администрации
И.В.ГРЕБЕШКОВА.

ОБЪЯВЛЕНИЯ ● ОБЪЯВЛЕНИЯ ● ОБЪЯВЛЕНИЯ ● ОБЪЯВЛЕНИЯ ● ОБЪЯВЛЕНИЯ ● ОБЪЯВЛЕНИЯ ● ОБЪЯВЛЕНИЯ ● ОБЪЯВЛЕНИЯ ● ОБЪЯВЛЕНИЯ ● ОБЪЯВЛЕНИЯ

ПРОДАЮ

■ Здание магазина в п.Шугозеро, площадь 176,2 кв.м. Стоимость 1 200 000 руб. Торг уместен. Телефон 8-981-734-73-75.

■ Земельный участок 10 соток, расположенный в д.Еремина Гора Тихвинского района. На участке имеется старый дом под снос, есть возможность расширить участок. Подробная информация по телефону 8-905-227-51-51. Цена 120 тыс. рублей.

■ Дачу в садоводстве вблизи д.Кайвакса. Дом большой, рубленый, две веранды, мансарда, металлочерепица, скважина, хозпостройки, близко от автобусной остановки. Цена договорная. Телефон 8-921-970-15-89.

■ Зимние сапожки для детей и взрослых: новые детские сапожки синего цвета на меху (32-го размера), цена 700 рублей; б/у розовые 34-го размера (искусственный мех) – 300 рублей; женские черные полусапожки на змейке (на шерстяной основе, кожаный верх, без каблука) 36-го размера – 1300 рублей. Телефоны: 76-675, 8-953-148-05-42.

■ Мужскую, женскую, детскую одежду на все сезоны, цена от 40 руб., женскую обувь (туфли, сапоги, размер от 35 до 39, от 100 руб.), детскую обувь до 5 лет, игрушки, игры (цена от 10 руб.), марки, кукольный театр, диски (от 50 до 70 руб.), разную посуду, фурнитуру для одежды и шитья, пасту ГОИ, книги от 10 руб. Телефон 8-911-930-25-12.

■ Двухконфорочную газовую плиту в рабочем состоянии, б/у, белого цвета. Цена 2500 рублей. Телефон 76-918.

■ НЕДОРОГО фотоаппарат цифровой «Nikon» (новый), паровар-

ку «Vitek» (новую), магнитофон «Samsung» с дисками (+2 микрофона), телефон стационарный «Ремиком». Звонить по телефону 8-981-122-49-07.

■ Автомобиль «Нива Шевроле» 2011 г.в., пробег – 118000 км, цвет – светло-серебристый металлик. Телефон 8-953-145-15-28.

■ Автомобиль «ВАЗ-2114» 2006 г.в., бывший в аварии. Цена договорная, можно на запчасти. Торг уместен. Телефон 8-921-369-87-69.

■ Машину «Лада Калина», универсал. Подробности по телефону 8-921-368-20-33.

■ «Жигули-2106» 2004 г.в., цвет синий. Телефон 8-909-592-80-88.

■ Автомобиль «Дэу-Нексия» 2012 г.в., цвет сине-лазурный, цена 168000 руб. Звонить по телефону 8-952-200-32-61.

■ Автомобиль «ВАЗ 21043» 2000 г.в., мощность двигателя 52/72. На ходу (без аккумулятора). Недорого. Телефон 8-921-366-26-89.

■ Цифровую спутниковую антенну «Триколор ТВ» с ресивером DRE-7300 или GS-8305S. Недорого. Телефон 8-911-018-38-64.

■ Электросушитель «Ветерок-2» для овощей, фруктов, ягод, грибов, новый (в упаковке), с паспортом. Цена 2800 руб. Телефон 8-911-115-21-57.

■ Массажер, видеокассетник, словарь Даля и другую художественную литературу, фотоаппарат «Смена», свитер махеровый (размер 48–50). Телефон 8-911-746-58-58.

■ Собрание сочинений И.А.Бунина (6 томов), М.Горького (8 томов), А.Б.Чкаевского (7 томов). Телефон 72-008.

■ Домкрат ГП – 5тн. Звонить по телефону 8-981-784-60-56.

■ Два бабка из нержавеющей стали по 30 литров, тележку для грузоз до

50 кг. Телефон 8-981-784-60-56. Звонить после 20.00.

■ Электрическую 3-ярусную пароварку «Филипп» в хорошем состоянии. Цена 1500 рублей. Тел. 8-921-799-76-75.

ПРОДАМ дачный участок в садоводстве «Лесное», есть летний домик, кухня, баня (требуется ремонт), плодовые деревья и кусты. Цена договорная. Телефон 8-981-819-89-52.

УСЛУГИ

■ **Памятники. Самые низкие цены** (от 3200 рублей). Сезонные скидки, рассрочка платежа. Гранитные комплекты от 5500 рублей. Очень большой выбор. Фото на эмали – 600 рублей. Авансовые платежи. Установка. Хранение бесплатно. Адрес: 2-й микрорайон, дома №№ 2-3 (бывшая стоматологическая поликлиника, вход со двора). Звонить по телефонам: 8-921-558-88-55, 8-921-596-66-57.

Стремонтую ваш холодильник или куплю неисправный

Телефоны:
51-534,
8-921-597-22-89.

ПОКУПАЮ

● Сушеные грибы (белые и смешанные). Звонить по телефонам: 8-911-729-88-17, 72-472.

● Стекланные банки 0,5 литра и березовые веники. Звонить по тел.: 8-911-729-88-17, 72-472.

КУПЛЮ ЗОЛОТО
8-921-202-97-47

КУПЛЮ ДОРОГО РОГА
8-921-197-24-89
ВЫЕЗД НА ДОМ БЕСПЛАТНО

Подать частное объявление (продажа машины, дома, дачи и другое), поздравление, благодарности и так далее можно В ПОМЕЩЕНИИ СОВЕТА ВЕТЕРАНОВ (6-й микрорайон, д.18: среда с 9.00 до 18.00, четверг с 9.00 до 18.00, перерыв с 13.00 до 14.00; пятница – с 10.00 до 14.00). В РЕДАКЦИИ (ул.Ново-Советская (8-й микрорайон), д.6-а).

ПОДПИСЧИКАМ (ЧАСТНЫМ ЛИЦАМ) – ПУБЛИКАЦИЯ ОБЪЯВЛЕНИЙ (кроме коммерческих) БЕСПЛАТНО.

Телефон для справок 57-845.

Отдел Министерства внутренних дел Российской Федерации по Тихвинскому району Ленинградской области проводит набор кандидатов (мужчин и женщин) для прохождения службы в должностях:

- полицейского ППСП, полицейского ИВС (обязательное образование – полное среднее общее);
- водителя - сотрудника тыла (образование – полное среднее общее, обязательно наличие водительского удостоверения);
- оперуполномоченного ОУР (обязательное образование – любое высшее, среднее профессиональное);
- инспектора ДПС (образование высшее – юридическое или техническое).

ТРЕБОВАНИЯ:

- граждане в возрасте от 19 до 34 лет, годные по состоянию здоровья, прошедшие службу в Вооруженных Силах РФ (для мужчин).
Денежное довольствие от 30 тысяч рублей.

ГАРАНТИРОВАННЫЕ ЛЬГОТЫ:
бесплатное обучение в высшем учебном заведении МВД России; выход на пенсию после 20 лет выслуги (служба в Вооруженных Силах входит в стаж); основной отпуск – 30 дней плюс дни на дорогу к месту проведения отпуска, дополнительные дни к отпуску за выслугу лет: 10 лет – 5 дней, 15 лет – 10 дней, 20 лет – 15 дней; отпуск за ненормированный служебный день – семь дней.

Контактные телефоны: 48-385, 48-398.
Обращаться в рабочие дни с 9 до 12.45 и с 14 до 18 часов по адресу: г.Тихвин, 2-й микрорайон, дом №17, вход со двора, кабинеты №№203, 222 и 224. В другое время звонить по телефону 78-666, по которому можно оставить свои контактные данные (телефон работает в автоматическом режиме), а также по телефону 48-449 (работает круглосуточно).



Пошаговая инструкция настройки приема цифрового эфирного телевидения

В 2019 году популярные телеканалы переходят на телевидение в цифровом формате. Цифровое эфирное телевидение – это двадцать каналов без абонентской платы. Они будут уже доступны всем жителям страны в конце 2018 года.

Где можно смотреть ЦЭТВ

Подсказка: любой телевизор может принимать цифровое эфирное телевидение.

1. Любому телевизору нужна антенна. Она принимает сигнал цифрового эфирного телевидения. В новых телевизорах стандарта DVB-T2 антенну подключают сразу к телевизору.

2. В телевизорах без поддержки стандарта DVB-T2 антенну подключают к приставке стандарта DVB-T2, а приставку – к телевизору. Приставка нужна всем старым телевизорам с кинескопом.

3. Приставка нужна некоторым моделям новых плоских телевизоров, обычно до 2013 года выпуска. В паспорте к телевизору надо прочитать, поддерживает ли он стандарт DVB-T2. Не нашли – нужна приставка.

Непонятно: посмотрите модель телевизора в Интернете, спросите у специалиста, соседа.

Перед походом в магазин

4. Рассмотрите телевизор сзади. Запишите название и модель. Сфотографируйте выходы.

5. Стандартные выходы называются «тюльпаны» (колокольчики) (А), HDMI (Б) или SCART (В).

Посмотрите карту на сайте «Смотрицифру.РФ». Определите, в какой стороне и на каком расстоянии находится передатчик.

Возможно, антенна вам не нужна:

6. ...если у вас в доме – коллективная антенна. Спросите в управляющей компании, принимает ли она ДМВ-сигнал. Принимает – включайте автонастройку на телевизоре с DVB-T2 или автонастройку на приставке. Не принимает – напишите заявление об установке.

7. ...если у вас оператор кабельного ТВ – заключите договор на показ 20 обязательных общедоступных каналов. Отказывается – пишите в Роскомнадзор. Вопреки «Закону О СМИ» оператор кабельного ТВ не предоставляет пакет обязательных общедоступных каналов.

8. ...если у вас спутниковая тарелка.

9. ...если у вас нет телевизора.

Нет коллективной антенны – ставим свою:

10. ...если вы живете не далее 5 км от телебашни и между вами нет преград, подойдет комнатная антенна.

11. ...если вы живете не далее 20 км от телебашни – подойдет наружная антенна без усилителя.

12. ...если вы живете до 80 км от башни – нужна наружная антенна с усилителем.

Антенна должна быть ДМВ-диапазона для приема ЦЭТВ или всеволновая, чтобы смотреть региональные телеканалы в аналоговом формате и ЦЭТВ одновременно.

Внимание: мощная антенна, установленная близко к телебашне, будет работать плохо. Это как кричать рядом с ухом.

Идем в магазин

Подсказка: магазин обязан принять все товары назад, если они не подошли.

13. ...Спросите у соседа, какую антенну он купил. Поговорите с продавцом радиомагазина. Убедитесь, что продавец поменяет вам антенну, если она не подойдет.

14. ...Приставка подойдет любая. Минимальная цена – около 700 рублей. В более дорогих есть дополнительные функции:

15. Просмотр видео с флэшки.

16. Запись программ.

Дома

Телевизор с DVB-T2.

17. Подключаем антенну к телевизору, включаем автонастройку.

Телевизор без DVB-T2.

18. Подключаем приставку к телевизору, ТВ тюльпаны (А) или HDMI (Б) или SCART (В).

19. Подключаем антенну к приставке, включаем автосканирование на приставке.

Для работы приставки надо переключить телевизор в режим AV или ВХОД. Эти кнопки – на пульте от телевизора.

Подсказка: антенну лучше ставить у окна. «Цифра» часто хватает и отраженного сигнала от дома напротив.

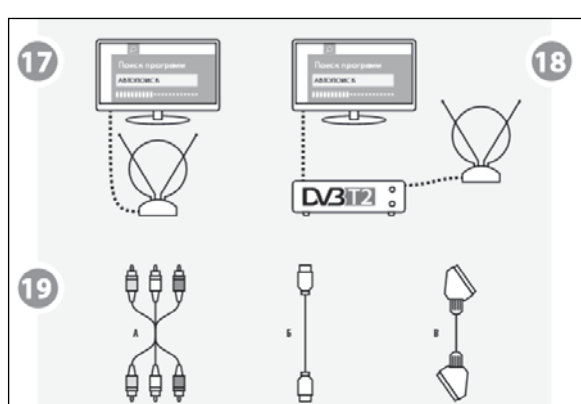
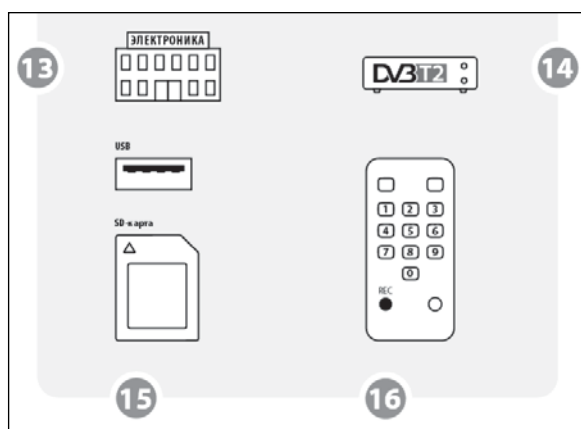
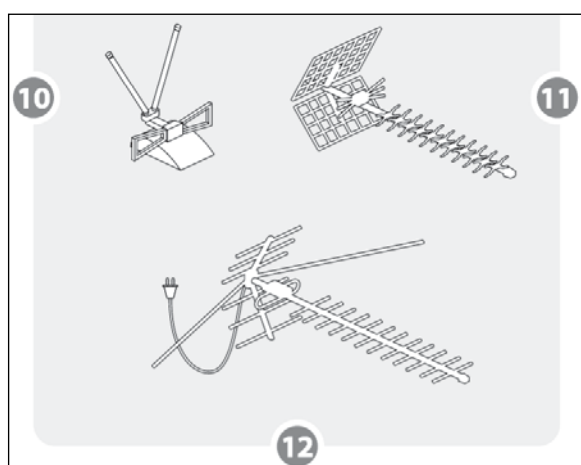
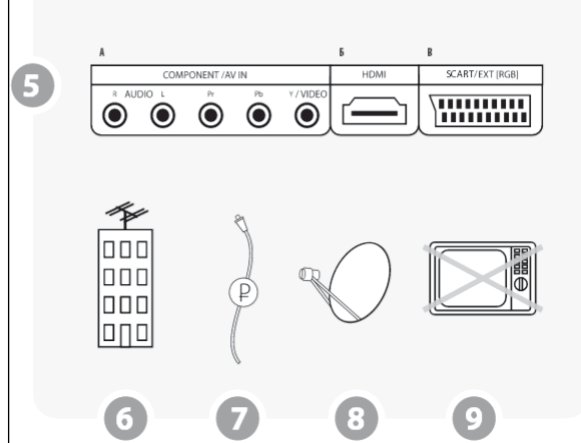
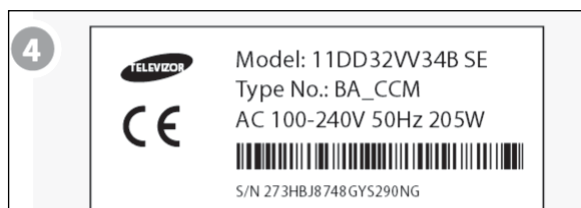
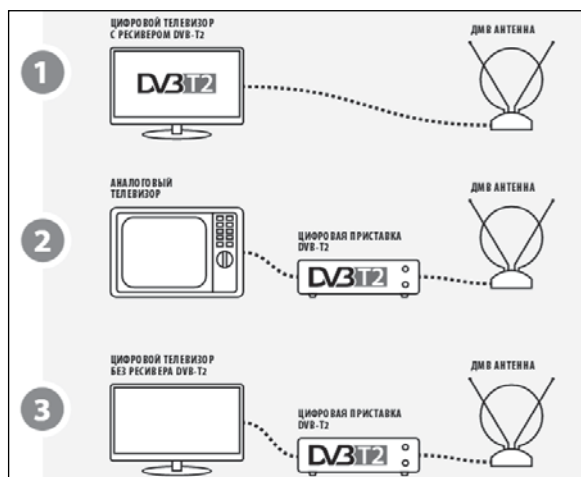

Нет взаимодействия

Городская прокуратура проверила соблюдение законодательства о профилактике правонарушений в сфере незаконного оборота наркотических средств и психотропных веществ среди несовершеннолетних.

При изучении и анализе работы в этом направлении в школах Тихвинского района установлено отсутствие совместных действий с органами внутренних дел. При этом общешкольные тематические мероприятия, связанные с профилактикой наркомании среди обучающихся, проходят не более двух раз в учебном году.

Анализ профилактической работы показал формальный подход и слабое взаимодействие между общеобразовательными учреждениями Тихвинского района и органами поли-

ции по профилактике наркомании.

Кроме того, в общеобразовательных организациях нет конкретных работников, за которыми закреплены функции по координации работы по предупреждению и пресечению правонарушений среди обучающихся, связанных с незаконным оборотом наркотиков.

Устранение выявленных нарушений поставлено на контроль в городской прокуратуре.

Андрей ЯСИНСКИЙ,
помощник тихвинского
городского прокурора.

ДОРОГА • ТРАНСПОРТ • ПЕШЕХОД

Без нарушений не обошлось

С целью профилактики и снижения количества дорожно-транспортных происшествий с участием детей в Санкт-Петербурге и Ленинградской области провели целевое профилактическое мероприятие «Внимание – дети!».

За две недели до 10 ноября сотрудники отделения Государственной инспекции безопасности дорожного движения ОМВД Тихвинского района привлекли к административной ответственности 115 человек, из них:

29 водителей – по статье 12.18 Кодекса об административных правонарушениях (КоАП) Российской Федерации (за нарушение правил проезда пешеходных переходов),

19 человек, управлявших транспортным средством, – по части 3 статьи 12.23 КоАП (за нарушение правил перевозки детей),

39 водителей – по статье 12.6 КоАП (за неприменение ремней бе-

зопасности),

28 человек – по статье 12.29 КоАП (за нарушение Правил дорожного движения пешеходами).

В отношении двенадцати несовершеннолетних детей, нарушивших Правила дорожного движения при переходе проезжей части вне пешеходного перехода, составлены карточки учета нарушений, которые направлены в образовательные учреждения для проведения профилактической беседы.

ОГИБДД ОМВД
России по Тихвинскому району
Ленинградской области.

ФУТБОЛ

Чемпионат России

ПРЕМЬЕР-ЛИГА

Сезон 2018 – 2019

Место	Команды	ГОДОВ	И	В	Н	П	Мячи	О
1	«Зенит» (Санкт-Петербург)		14	10	1	3	22 - 11	31
2	«Краснодар» (Краснодар)		14	8	2	4	25 - 12	26
3	«Локомотив» (Москва)		14	7	4	3	19 - 12	25
4	ЦСКА (Москва)		14	6	5	3	19 - 7	23
5	«Ростов» (Ростов-на-Дону)		14	6	5	3	14 - 8	23
6	«Рубин» (Казань)		14	4	8	2	13 - 11	20
7	«Оренбург» (Оренбург)		14	5	4	5	15 - 13	19
8	«Спартак» (Москва)		14	5	4	5	14 - 15	19
9	«Ахмат» (Грозный)		14	5	4	5	12 - 14	19
10	«Урал» (Екатеринбург)		14	5	4	5	16 - 21	19
11	«Арсенал» (Тула)		14	4	5	5	19 - 18	17
12	«Динамо» (Москва)		14	3	7	4	10 - 10	16
13	«Крылья Советов» (Самара)		14	4	2	8	8 - 19	14
14	«Уфа» (Уфа)		14	3	5	6	11 - 16	14
15	«Анжи» (Махачкала)		14	4	1	9	8 - 12	13
16	«Енисей» (Красноярск)		14	1	3	10	7 - 24	6

Результаты матча 14-го тура (9 – 11 ноября): «Арсенал» – «Анжи» – 2:0, «Урал» – «Оренбург» – 2:1, «Крылья Советов» – «Ахмат» – 1:2, «Ростов» – «Динамо» – 0:0, «Краснодар» – «Енисей» – 3:0, «Уфа» – «Спартак» – 2:0, «Рубин» – «Локомотив» – 0:0, ЦСКА – «Зенит» – 2:0.

В 15-м туре с 23 по 25 ноября первые два матча «Ахмат» – ЦСКА и «Локомотив» – «Урал» пройдут в Грозном и Москве. В субботу сыграют «Динамо» – «Енисей», «Оренбург» – «Уфа» и «Анжи» – «Рубин». Тур завершится в воскресенье матчем в Санкт-Петербурге между лидером первенства «Зенитом» и «Ростовом». В этот же день «Спартак» примет в столице самарские «Крылья Советов», а «Краснодар» на своем поле сыграет с тульским «Арсеналом».

Материалы, отмеченные значком @, публикуются на правах рекламы.

УЧРЕДИТЕЛИ:

АНО «Редакция газеты "Трудовая слава"», комитет по печати и связям с общественностью Ленинградской области, администрация Тихвинского района.

Подписной индекс 55023.

Адрес редакции: 187555, Ленинградская обл., г.Тихвин, ул.Ново-Советская, дом №6-а. 51-282. Приемная –

Отдел маркетинга (тел./факс) – 57-845. Email: trudslaw@mail.ru Интернет-сайт <http://www.trudslava.ru/>



Еженедельная газета Тихвинского района

Главный редактор Н.Я.Ливанский.

Редакция знакомится с письмами читателей, не вступая в переписку. Мнения авторов и редакции могут не совпадать. Ответственность за достоверность фактов, изложенных в материалах газеты, несут авторы, за содержание рекламы – рекламодатели. Газета зарегистрирована Управлением Федеральной службы по надзору в сфере связи, информационных технологий и массовых коммуникаций по Санкт-Петербургу и Ленинградской области 12.04.2010. Свидетельство ПИ №ТУ 78 – 00549.

Газета отпечатана с оригинал-макетов в ООО «Бокситогорская типография», 187650, Ленинградская область, город Бокситогорск, ул.Заводская, дом №22. Заказ 0801. Тираж 3000.



АВТОШКОЛА на Советской

Федеральное государственное автономное образовательное учреждение дополнительного профессионального образования «Тихвинский центр профессиональной подготовки и повышения квалификации кадров Федерального дорожного агентства»

Проводит подготовку водителей транспортных средств

Категория «В»
(легковой а/м)

Категория «С»
(грузовой а/м)

Категория «Д»
(автобус)

А также переподготовку водителей с категории «В» на «С», и с «С» на «В» обучение на автомобилях отечественного и зарубежного производства в удобное для вас время. У нас низкие цены! Лиц. №268-16 от 27.06.2016.

г. Тихвин, ул. Советская, дом 67
8(81367) 51-679
+7 981 707 54 88

ПРЕДОСТАВЛЯЕМ: рассрочку платежей, скидку на оплату льготным категориям граждан, в том числе пенсионерам и учащимся школ

а также online запись на сайте: www.tukki-auto.ru



Грузоперевозки на автомобиле (1,5 тонны, фургон).

«Газель»



Телефон 8-931-210-27-74, Алексей.

Продам дрова

- от 20 до 50 см (коломбы – цена 2000 руб./м³;
- чурбаны от 20 до 50 см – цена 1500 руб./м³;
- длинные от 4 до 6 м³ – цена 1200 руб./м³. С доставкой до 8 м³.

Телефон 8-921-633-90-80.



«Трудовая слава»
Телефон рекламного отдела
57-845
E-mail: tsreklama@mail.ru

Бесплатная доставка бутилированной питьевой воды. Продажа кулеров, диспенсеров и сопутствующих товаров.

Питьевая бутилированная вода

+7-921-798-17-77

Наша вода – мягкая и приятная на вкус, при ее кипячении совершенно не образуется накипь. Ее можно пить без кипячения. Рекомендуется для приготовления пищи, для людей любого возраста, имеет достаточно низкий уровень минерализации, что позволяет пить воду в неограниченном количестве без ущерба для здоровья.

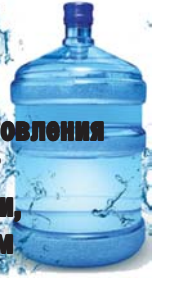

ИП Зиннер П.Д.

Сертификат соответствия №1417971 от 15.05.2015 г.

ДВОРЕЦ КУЛЬТУРЫ

им. Н.А. Римского-Корсакова

2018 **18**
ДЕКАБРЯ
19:00

САНКТ-ПЕТЕРБУРГ
КОНЦЕРТ

МОИБИЛЕТЫ.РФ

НАРГИЗ В ДВОЕМ

Купелов

10.12
19:00

Дворец культуры
им. Н.А. Римского-Корсакова
К. МАРКСА, 30

МОИБИЛЕТЫ.РФ

ПРЕЗЕНТАЦИЯ НОВОГО АЛЬБОМА
Звезды и Кресты

Специализированная ритуальная служба по городу Тихвину и Тихвинскому району

- ◆ Организация похорон, телефон 8-931-977-21-19.
- ◆ Вывоз тела в морг круглосуточно. Телефоны: 8-921-440-22-36, 8 (813-67) 99-787.
- ◆ Специализированный транспорт, автобус-катафалк.

г. Тихвин, ул. К.Маркса, д. №68 (у здания морга). Ежедневно с 8.00 до 17.00. Сб., вс. – по требованию.

«Трудовая слава» ВКонтакте
https://vk.com/trudslaw_tih

Мебельные магазины в Тихвине

«Гермес»

Тихвин, 5-й микрорайон, дом №12.
Телефон 8 (813-67) 50-325.

КРЕДИТ*



Огромный выбор кухонных гарнитуров – стандартных и на заказ, от дешевых до дорогих. Большая складская программа. Заказ кухни по вашим размерам и по разумной цене. Кухонные уголки. Столы. Стулья, табуретки и другое.

Бесплатная доставка до подъезда в Тихвине, один раз в неделю (по средам) – в Бокситогорск и Пикалево. Доставка по району и в другие населенные пункты платная, цены минимальные.

Рады видеть вас ежедневно по будням с 10 до 19 часов, в субботу – с 10 до 18, в воскресенье – с 11 до 17 часов.



«Клен»

Тихвин, ул.К.Маркса, дом №66-а.
Телефон 8 (813-67) 78-738.

КОВРЫ, НАПОЛЬНЫЕ ПОКРЫТИЯ, ДОРОЖКИ (Россия, Беларусь, Казахстан, Турция и др.). Раскрой. ОВЕРЛОК. Доставка.



На остатки отрезного товара постоянно скидка – 30%.



МЕБЕЛЬ

В наличии и на заказ – МЯГКАЯ И КОРПУСНАЯ: гостиные, спальни, прихожие (диваны, кресла, стенки, шкафы, кровати, тахта, тумбочки, журнальные столики, матрасы и др.). А также детские комнаты в наличии и на заказ по вашим размерам, на любой вкус и по любой цене; кровати, матрасы; стульчики, столы.

Постоянным клиентам скидка по карте – 5%

*АО «ОТП Банк», ген.лиц. №2766 от 27.11.2014.

Рассрочка от 3 – 6 месяцев без переплаты.

*ООО «Русфинанс Банк», ген.лиц. Банка России №1792 от 13.02.2013.

ОПРН. ИЛТ. 30447151760012